



Руководство по использованию и установке

БЛАГОДАРИМ ВАС ЗА ВЫБОР НАШЕЙ СИСТЕМЫ!

Автомобильная сигнализация Convoy MP – 150 представляет собой высокотехнологическое электронное устройство, созданное с применением новейших достижений техники и использованием современной электронной базы. Система предназначена для снижения вероятности похищения автомобиля и уведомления владельца о его состоянии.

ВАЖНО!!!

Перед тем как устанавливать и использовать данную систему, пожалуйста, внимательно изучите данную инструкцию. Данная система должна устанавливаться только квалифицированными специалистами. От этого зависит Ваша безопасность во время движения и надежность работы охранной системы.

СОДЕРЖАНИЕ

1. Общие характеристики системы

1.1 Функциональные возможности системы	5
1.1.1 Стандартные функции.....	5
1.1.2 Программируемые функции.....	5
1.2 Комплектация	6

2. Брекеты управления, датчик удара и светодиодные индикаторы

2.1 Брекеты управления	7
2.2 Таблица функций брекеты	8
2.3 Программирование режимов работы двустороннего брекеты	9
2.3.1 Отключение/включение обратной связи.....	9
2.3.2 Блокировка кнопок.....	9
2.3.3 Варианты оповещения.....	9
2.3.4 Установка часов.....	9
2.3.5 Установка будильника.....	9
2.4 Индикация уровня сигнала приема на двустороннем брекеты	10
2.5 Индикация уровня заряда элемента питания	10
2.6 Замена элемента питания в двустороннем брекеты	10
2.7 Приемопередающий модуль антенны	11
2.8 Светодиодные индикаторы	11
2.9 Двухзонный датчик удара	11

3. Управление системой

3.1 Управление с помощью брекеты	12
3.1.1 Постановка на охрану.....	12
3.1.2 Беззвучная постановка на охрану.....	12
3.1.3 Постановка на охрану с отключенной сиреной (ночной режим).....	12
3.1.4 Постановка на охрану с отключенными зонами предупреждения датчиков.....	12
3.1.5 Постановка на охрану с отключенными датчиками.....	12
3.1.6 Беззвучная постановка на охрану с отключенными зонами предупреждения датчиков.....	13
3.1.7 Беззвучная постановка на охрану с отключенными датчиками.....	13
3.1.8 Постановка на охрану с работающим двигателем (функция F13).....	13
3.1.9 Снятие системы с охраны.....	13
3.1.10 Беззвучное снятие системы с охраны.....	14
3.1.11 Снятие системы с охраны при работающем двигателе.....	14
3.1.12 Режим «Паника».....	14
3.1.13 Режим «Поиск автомобиля».....	14

4. Индикация состояния системы

4.1 Дистанционная проверка состояния системы	15
4.2 Сигналы при постановке на охрану	15
4.3 Сигналы при снятии с охраны	15
4.4 Сигналы светодиодных индикаторов	16
4.4.1 При постановке на охрану.....	16
4.4.2 При снятии с охраны.....	16
4.4.3 Прочие режимы.....	16
4.5 Сигналы на двустороннем брекеты	16
4.5.1 Сигналы тревоги при включенном режиме охраны.....	16
4.5.2 Дополнительные сигналы.....	17

5. Дополнительные возможности постановки на охрану	
5.1 Автоматический возврат системы на охрану (функция F3)	18
5.2 Пассивная постановка системы на охрану (функция F6)	18
5.3 Постановка системы на охрану без брелока	18
6. Отключение системы	
6.1 Сервисный режим VALET	19
6.1.1 Включение режима VALET	19
6.1.2 Выключение режима VALET	19
6.2 Аварийное отключение системы	19
6.2.1 Аварийное отключение системы кнопкой VALET	19
6.2.2 Аварийное отключение системы PIN-кодом	19
7. Защита автомобиля	
7.1 Защита автомобиля при включенном режиме охраны	21
7.2 Защита автомобиля в режиме охраны при работающем двигателе	21
7.3 Режим Anti-Hi-Jack	21
7.3.1 Активное включение режима Anti-Hi-Jack с помощью брелока (функция F8)	21
7.3.2 Пассивное включение режима Anti-Hi-Jack	22
7.3.3 Отключение режима Anti-Hi-Jack	22
7.4 Пассивная блокировка двигателя (функция F7 – иммобилайзер)	22
7.4.1 Активация режима пассивной блокировки двигателя	22
7.4.2 Отключение режима пассивной блокировки двигателя	23
8. Дополнительные сервисные функции системы	
8.1 Вызов из салона автомобиля	24
8.2 Управление замками дверей при включении или выключении зажигания (функция F1 – F2)	24
8.3 Дистанционное управление дополнительными устройствами (вход «+» – функция F16)	24
8.3.1 Сигналы предупреждения при движении задним ходом	24
8.3.2 Предупреждение о невыключенном свете фар	24
8.4 Дистанционное управление дополнительными устройствами (выход канала CH2)	24
8.4.1 Дистанционное открытие замка багажника	24
8.5 Дистанционное управление дополнительными устройствами (выход канала CH3)	25
8.5.1 Активизация канала на 40 секунд при постановке системы на охрану (автоматическое закрытие окон)	25
8.6 Дистанционное управление дополнительными устройствами (выход канала CH4 – функция F9)	25
8.6.1 Раздельное открытие замков дверей	25
8.6.2 Управление дополнительными устройствами с брелока («Защелка»)	25
8.7 Дистанционное управление дополнительными устройствами (выход канала CH5 – функция F13)	25
8.7.1 Активизация канала на 35 секунд при снятии системы с охраны («вежливая подсветка» салона)	26
8.7.2 Режим охраны с работающим двигателем	26
8.7.3 Режим «Турботаймер»	26
8.8 Дистанционное управление дополнительными устройствами (выход канала CH6 – функция F19)	27
8.8.1 Управление таймерным каналом при постановке системы на охрану	27

8.8.2	Управление таймерным каналом с брелока в любой момент времени	27
8.9	Дистанционное управление дополнительными устройствами (выход канала СН7 – функция F20)	27
8.9.1	Управление таймерным каналом при снятии системы с охраны	28
8.9.2	Управление таймерным каналом с брелока в любой момент времени	28
9.	Программирование системы	
9.1	Программирование нового PIN-кода	29
9.2	Программирование (запись) брелоков в память системы	29
9.3	Программирование функций системы	30
9.3.1	Таблица программирования функций системы	31
10.	Установка системы	
10.1	Основной блок управления	32
10.2	Концевой выключатель капота / багажника	32
10.3	Сирена	32
10.4	Светодиодные индикаторы сигнализации	32
10.5	Кнопка VALET	32
10.6	Двухзоновый датчик удара	32
10.7	Приемопередающий модуль антенны	32
10.8	Подсоединение проводов	33
10.8.2	Вход (+)	34
10.8.2	Провода управления приводами центрального замка	34
10.8.3	Выход дополнительного канала СН2	35
10.8.4	Выход дополнительного канала СН3	36
10.8.5	Выход дополнительного канала СН4	36
10.8.6	Выход дополнительного канала СН5	36
10.8.7	Выход дополнительного канала СН6	38
10.8.8	Выход дополнительного канала СН7	38
10.9	Настройка двухзонового датчика удара	38
10.10	Схемы подключения системы	39
10.10.1	Общая схема подключения системы	39
10.10.2	Схема подключения 20-контактного разъема основного блока	40

1. Общие характеристики системы

1.1 Функциональные возможности системы

Двусторонняя автосигнализация Convooy MP-150 защищена от интеллектуального взлома динамическим кодированием радиосигнала. Система оснащена двумя стильными брелоками.

Среди других основных особенностей: устойчивый прием радиосигнала; семь дополнительных каналов и один дополнительный вход для реализации охранных, противоугонных и сервисных функций; возможность реализации двух различных типов блокировки двигателя; оповещение о невыключенном свете фар при выключении зажигания и пр.

1.1.1 Стандартные функции

- Уникальный динамический код – защита от электронного взлома
- Раздельное управление режимов включения/выключения охраны
- Возможность записи четырех брелоков в память системы
- Светодиодные индикаторы
- Встроенное реле управления габаритными огнями
- Встроенные реле управления замками дверей с программируемыми режимами работы
- Дополнительный канал СН2: слаботочный выход для дистанционного открытия замка багажника
- Два разъема для подключения датчиков удара и объема
- Энергонезависимая память состояния системы
- Беззвучная постановка/снятие с охраны
- Постановка/снятие системы с охраны без брелока
- Дистанционная проверка состояния сигнализации
- Автоматическая проверка нахождения в зоне уверенного приема радиосигнала от блока системы управления
- Отключение обратной связи
- Обход неисправной зоны при постановке на охрану, с передачей информации на двусторонний брелок
- Оперативное отключение с брелока зоны предупреждения и основной зоны датчика (-ов)
- Долговременное дистанционное включение/выключение sireны в режиме охраны (ночной режим)
- Включение режима тревоги при отключении и включении питания в режиме охраны
- Дистанционное отключение режима тревоги без снятия системы с охраны
- Память срабатываний
- Дополнительный канал СН3: слаботочный выход управления стеклоподъемником
- Звуковое и световое предупреждение о срабатывании системы
- Дистанционное управление режимом «Паника»
- Режим «Поиск автомобиля» на стоянке
- Дистанционное управление центральным замком автомобиля в режиме VALET и при включенном зажигании
- Звуковая индикация сервисного режима VALET
- Вызов из салона автомобиля
- Часы
- Будильник
- Виброрежим двустороннего брелока
- Световое подтверждение номера функции при программировании системы

1.1.2 Программируемые функции

- Дистанционное удаление из памяти системы утерянных и запись новых брелоков
- Программируемый PIN-код для аварийного снятия системы с охраны и для записи новых брелоков
- Задержка опроса концевых выключателей дверей при постановке системы на охрану
- Автоматический возврат системы в режим охраны
- Пассивная постановка системы на охрану с закрытием или без закрытия замков дверей
- Программное отключение звуковых сигналов подтверждения постановки и снятия с охраны
- Задержка активации датчика удара при постановке на охрану
- Аварийное снятие системы с охраны кнопкой VALET или PIN-кодом
- Отключение сигналов оповещения о срабатывании зоны предупреждения датчиков удара на двустороннем брелоке
- Управление центральным замком при включении/выключении зажигания
- Дополнительный вход «+»: предупреждение при движении задним ходом, предупреждение сигналами sireны о невыключенном свете фар при выключении зажигания
- Программируемое время импульса управления замками дверей
- Дополнительный канал СН4: слаботочный выход для раздельного открытия замков дверей (сначала замок двери водителя, потом оставшиеся замки дверей), активация канала по команде с брелока
- Дополнительный канал СН5: слаботочный выход для реализации «вежливой подсветки» салона, постановки системы на охрану с работающим двигателем, режим «Турботаймер»
- Программируемое время работы двигателя в режиме «Турботаймер»
- Дополнительный канал СН6 с программируемым временем работы от 1 до 120 секунд при постановке системы на охрану или дистанционно с брелока
- Дополнительный канал СН7 с программируемым временем работы от 1 до 120 секунд при снятии системы с охраны или дистанционно с брелока
- Режим защиты от насильственного угона с активацией брелоком (Anti-Hi-Jack)
- Режим защиты от насильственного угона с автоматической активацией после открытия двери при включенном зажигании (Anti-Hi-Jack)
- Режим пассивной блокировки двигателя
- Возможность использования штатного сигнала автомобиля для звуковой сигнализации
- Возврат к заводским установкам

1.2 Комплектация

- Основной блок управления.....1шт.
- Двусторонний брелок управления.....1шт.
- Односторонний брелок управления.....1шт.
- Двухзоновый датчик удара.....1шт.
- Приемопередающий модуль антенны со встроенными светодиодными индикаторами.....1шт.
- Дополнительный двухцветный светодиодный индикатор (врезной).....1шт.
- 6-тональная сирена мощностью 20 Вт.....1шт.
- Концевой выключатель капота/багажника.....2шт.
- Силовое реле блокировки с колодкой и проводами.....1шт.
- Сервисная кнопка VALET.....1шт.
- Комплект проводов с предохранителями.....1шт.

2. Брелоки управления, датчик удара и светодиодные индикаторы.

2.1 Брелоки управления

В брелоках, входящих в комплект данной охранной системы, используется уникальная динамическая система кодирования сигнала. Некоторые из современных опытных угонщиков автомобилей используют устройства, известные как перехватчики кодов ((codegrabber), которые позволяют принять и сохранить в памяти сигнал, передаваемый брелоком охранной системой автомобиля. После того как водитель поставил автомобиль на охрану, угонщиком используется данный сигнал.

Брелоки, входящие в комплект данной охранной системы, изменяют код передаваемого сигнала каждый раз, когда нажимается кнопка, поэтому, когда угонщик воспроизведет перехваченный сигнал Вашего брелока, охранная система на него не отреагирует.

Сигнализация выполняет заложенные в нее функции либо автоматически, либо по сигналам брелока при нажатии кнопок. Часть функций и некоторые параметры работы сигнализации могут изменяться путем программирования. Порядок программирования и перечень программируемых функций приведены в соответствующих разделах.

Двусторонний брелок

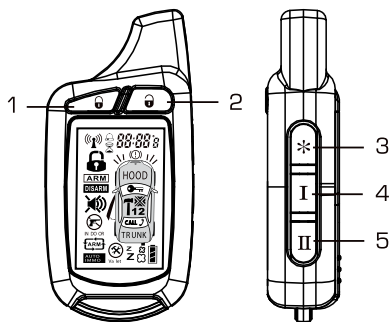

Односторонний брелок



Кнопки	Двусторонний брелок	Односторонний брелок
Кнопка 1		
Кнопка 2		
Кнопка 3		
Кнопка 4		
Кнопка 5		—

2.2 Таблица функций брелоков

Функции	Действия	Условия
Постановка на охрану и закрытие замков дверей	Нажмите кнопку 1 один раз	Система снята с охраны и зажигание выключено
Постановка на охрану без звукового подтверждения	Нажмите кнопку 1 один раз более 2 сек, пока брелок не издаст звуковой сигнал	Система снята с охраны и зажигание выключено
Снятие с охраны и открытие замков дверей	Нажмите кнопку 2 один раз	Система на охране
Снятие с охраны без звукового подтверждения	Нажмите кнопку 2 один раз более 2 сек	Система на охране
Открытие замка багажника	Нажмите кнопку 3 более 2 сек	В любое время
Режим Anti-Hi-Jack	Нажмите кнопки 2 и 3 более 2 сек	Зажигание включено
Режим «Паника»	Нажмите кнопки 2 и 3 более 2 сек.	Система на охране
Режим «Поиск автомобиля»	Нажмите кнопку 1 один раз через 8 сек после постановки на охрану	Система на охране
Постановка на охрану с отключенными зонами предупреждения датчиков	Нажмите кнопку 1 один раз в течение 8 сек в режиме охраны	Система на охране
Постановка на охрану с отключенными датчиками	Нажмите кнопку 1 один раз в течение 8 сек в режиме охраны	Система на охране
Сервисный режим VALET	Нажмите одновременно кнопки 1 и 2 более 2 сек	Зажигание включено
Режим проверки статуса системы и габаритные огни	Нажмите кнопку 4 один раз	
Вкл./выкл. блокировки кнопки брелока	Нажмите кнопку 4 более 2 сек.	
Постановка на охрану с отключенной сиреной (ночной режим) – двусторонний брелок	Нажмите кнопку 5 один раз	Система снята с охраны
Индикация уровня сигнала приема на двухстороннем брелоке	Нажмите кнопку 5 один раз в течение 8 сек в режиме охраны	Система на охране
Вкл./выкл. вибровзвонка брелока	Нажмите кнопку 5 более 2 сек	
Отключение/включение обратной связи	Нажмите одновременно кнопки 4 и 5 более 2 сек.	
Установка часов	Нажмите одновременно кнопки 3 и 4 более 3 сек.	
Установка будильника	Нажмите одновременно кнопки 3 и 5 более 3 сек.	

2.3 Программирование режимов работы двустороннего брелока

2.3.1 Отключение/включение обратной связи

Для отключения обратной связи нажмите и удерживайте кнопки 4 и 5. Прозвучит один сигнал, на брелоке появится индикация отключения обратной связи (*далее по тексту смотри рисунок справа*). Для включения обратной связи повторно нажмите и удерживайте кнопки 4 и 5. Прозвучат два сигнала, индикация отключения обратной связи сигнала исчезнет.

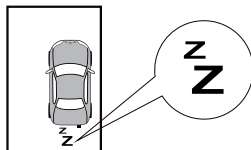

2.3.2 Блокировка кнопок

Для блокировки кнопок нажмите и удерживайте кнопку 4. Прозвучит один сигнал, на дисплее брелока появится индикация блокировки кнопок 1, 2, 3, 5. Для снятия блокировки кнопок повторно нажмите и удерживайте кнопку 4. Прозвучат два сигнала, индикация блокировки кнопок исчезнет.

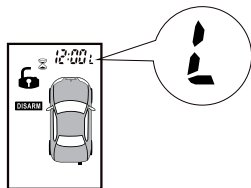

2.3.3 Варианты оповещения

Для выбора варианта оповещения двусторонним брелоком нажмите и удерживайте кнопку 5.

При выборе:

- **звукового оповещения** брелок подаст длинный сигнал;
- **вибросигнала без звукового оповещения** брелок завибрирует;
- **звукового оповещения с вибросигналом** брелок подаст длинный звуковой, а затем вибросигнал.

Примечание

Последовательность вариантов оповещения с вибровзвоном следующая:
Звуковое оповещение • Вибровзвон • Звуковое оповещение с вибровзвоном

2.3.4 Установка часов

Для входа в режим настройки часов нажмите и удерживайте в течение 3 секунд кнопки 3 и 4 двустороннего брелока. В подтверждение прозвучит один короткий звуковой сигнал. С помощью кнопки 3 выбираются разряды часов или минут – . Соответствующие разряды будут мигать. Нажатие кнопки 1 увеличивает, а кнопки 2 уменьшает значение выбранного разряда на одно число.

Для выхода из режима настройки времени нажмите кнопку 4 или не предпринимайте никаких действий в течение 10 секунд (прозвучит два коротких звуковых сигнала).

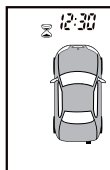

2.3.5 Установка будильника

Для установки будильника нажмите и удерживайте в течение 3 секунд кнопки 3 и 5 двустороннего брелока. В подтверждение прозвучит один короткий звуковой сигнал. Дисплей брелока начнет светиться бирюзовым цветом.

С помощью кнопки 3 выбираются разряды часов или минут – . Соответствующие разряды будут мигать. Нажатие кнопки 1 увеличивает, а кнопки 2 уменьшает значение выбранного разряда на одно число.

Для подтверждения и выхода из режима настройки времени будильника нажмите кнопку 4 (прозвучит один короткий звуковой сигнал).

Если в течение 10 секунд после установки времени будильника не будет нажата кнопка 4 (подтверждение), брелок автоматически выйдет из режима уста-

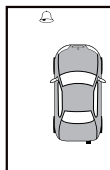

новки будильника (прозвучит два звуковых сигнала), при этом будильник включен не будет.

Время работы сигнала будильника – 60 секунд. Для выключения сигнала будильника нажмите кнопки 3,4 или 5.

2.4 Индикация уровня сигнала приема на двустороннем брелоке

Для автоматической проверки связи системы с двусторонним брелоком в течение 8 секунд после постановки системы на охрану нажмите кнопку 5. На брелоке отобразится значок  и прозвучит короткий сигнал. В течение 5 минут каждые 60 секунд брелок будет издавать короткий сигнал для индикации того, что брелок находится в диапазоне действия двусторонней связи.

Через 40 минут после потери связи с управляющим блоком двусторонний брелок три раза подаст двойной сигнал, на дисплее брелока начнет мигать значок , указывая, что система находится вне зоны действия двухсторонней связи.





ВНИМАНИЕ!

Если при активированном режиме автоматической проверки сработает тревога, система отменит работу режима.

2.5 Индикация уровня заряда элемента питания

Уровень заряда элемента питания отображается на дисплее двустороннего брелока. Существует два состояния элемента питания:

	Элемент питания заряжен
	Элемент питания почти разряжен. Требуется замена

2.6 Замена элемента питания

2.6.1 Замена элемента питания в двустороннем брелоке

- Аккуратно снимите крышку отсека элемента питания
- Извлеките разряженный элемент питания
- Установите новый элемент питания (типа «AAA», 1,5V), убедившись в соблюдении полярности
- Осторожно установите крышку на прежнее место

2.6.2 Замена элемента питания в одностороннем брелоке

- Отверните крепежные винты с обратной стороны корпуса брелока и разделите половинки корпуса передатчика
- Извлеките разряженный элемент питания
- Установите новый элемент питания (типа «27A»), убедившись в соблюдении полярности
- Осторожно установите крышку, не повредив светодиод или кнопки на монтажной плате, закрутите винты с обратной стороны корпуса брелока.

2.7 Приемопередающий модуль антенны

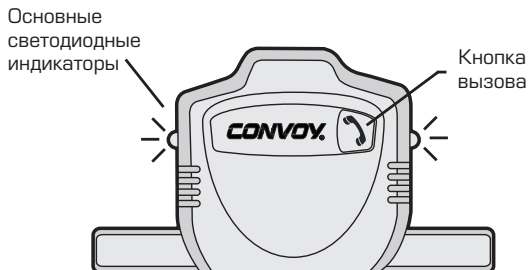

2.8 Светодиодные индикаторы

В данной системе используются основные светодиодные индикаторы, расположенный в приемопередающем модуле антенны, и дополнительный светодиодный индикатор, режимы работы которого совпадают с основным светодиодным индикатором. Исключением является режим «Охрана с работающим двигателем» (см. пункты 3.1.8; 4.4.3; 8.7.2; 8.7.3).

2.9 Двухзоновый датчик удара

В данной системе используется двухзоновый датчик удара. При слабом ударе по корпусу автомобиля сработает зона предупреждения, при сильном ударе – зона тревоги.

Датчик удара активируется с задержкой 40/60 секунд после постановки системы на охрану. Исключением являются следующие случаи:

Время задержки активации датчика удара	Состояние системы
5 секунд	функции F11 и F18 в значении 5 секунд*
Не работает	функция F13 запрограммирована на режимы «Охрана с работающим двигателем» или «Турботаймер», данные режимы активированы

* – см. пункт 9.3.1



Примечание

Если в режиме охраны сработает зона тревоги датчика 8 раз, то датчик отключает зону тревоги, остается только зона предупреждения.

3. Управление системой

3.1 Управление с помощью брелоков

3.1.1 Постановка на охрану

Для постановки на охрану нажмите кнопку 1. При этом система станет на охрану, сирена подаст один короткий сигнал, габаритные огни мигнут один раз. Светодиодные индикаторы начнут редко мигать. На двустороннем брелоке появится индикация постановки на охрану.



⚠ ВНИМАНИЕ!

– Если при постановке на охрану не были до конца закрыты одна или несколько дверей, капот или багажник, через 5 секунд система оповестит об этом сигналами на двустороннем брелоке и сиреной (см. пункт 4.2).

– Если F11 запрограммирована на значение 60 секунд, задержка опроса концевых выключателей дверей будет 60 секунд. При этом все это время будут часто мигать светодиодные индикаторы.

3.1.2 Беззвучная постановка на охрану

Для постановки на охрану без звуковых сигналов нажмите кнопку 3, а затем в течение 4 секунд нажмите кнопку 1. При этом система станет на охрану, сирена не подаст звуковые сигналы, габаритные огни мигнут один раз. Светодиодные индикаторы начнут редко мигать. На двустороннем брелоке появится индикация постановки на охрану.



3.1.3 Постановка на охрану с отключенной сиреной (ночной режим)

Для постановки на охрану с отключенной сиреной на один цикл нажмите кнопку 5 двустороннего брелока (или кнопку 4 одностороннего брелока). При этом система станет на охрану, сигналы сирены не подадутся, габаритные огни мигнут один раз. Светодиодные индикаторы начнут редко мигать. На двустороннем брелоке появится индикация постановки на охрану с отключенной сиреной.



⚠ ВНИМАНИЕ!

Если при постановке на охрану с отключенной сиреной сработает сигнализация, сирена звучать не будет (за исключением того случая, когда будет включено зажигание), индикация о включении режима тревоги отобразится на двустороннем брелоке.

3.1.4 Постановка на охрану с отключенными зонами предупреждения датчиков

Для постановки на охрану с выключенными зонами предупреждения датчиков нажмите кнопку 1, а затем после звукового сигнала брелока в течение 4 секунд нажмите кнопку 1 повторно. При этом система станет на охрану, сирена подаст два коротких сигнала, габаритные огни мигнут два раза. Светодиодные индикаторы начнут редко мигать. На двустороннем брелоке появится индикация постановки на охрану с выключенными зонами предупреждения датчиков.

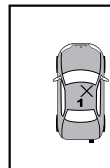

3.1.5 Постановка на охрану с отключенными датчиками

Для постановки на охрану с отключенными датчиками нажмите кнопку 1, затем после звукового сигнала брелока в течение 4 секунд нажмите кнопку 1 повторно (система станет на охрану с отключенными зонами предупреждения датчиков), а затем в течение 4 секунд нажмите кнопку 1 еще один раз. При этом система станет на охрану, сирена подаст три коротких сигнала, габаритные огни мигнут три раза. Светодиодные инди-

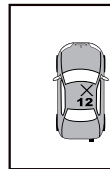

каторы начнут редко мигать. На двустороннем брелоке появится индикация постановки на охрану с отключенными датчиками.

3.1.6 Беззвучная постановка на охрану с отключенными зонами предупреждения датчиков

Для беззвучной постановки на охрану с выключенными зонами предупреждения датчиков нажмите кнопку 3, затем в течение 4 секунд нажмите кнопку 1, и после звукового сигнала брелока нажмите кнопку 1 еще один раз. При этом система становится на охрану, сирена сигналы не подаст, габаритные огни мигнут два раза. Светодиодные индикаторы начнут редко мигать. На двустороннем брелоке появится индикация постановки на охрану с выключенными зонами предупреждения датчиков.

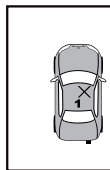

3.1.7 Беззвучная постановка на охрану с отключенными датчиками

Для беззвучной постановки на охрану с отключенными датчиками нажмите кнопку 3, и в течение 4 секунд нажмите кнопку 1, затем после звукового сигнала брелока в течение 4 секунд нажмите кнопку 1 повторно, а затем в течение 4 секунд после звукового сигнала брелока нажмите кнопку 1 еще один раз. При этом система станет на охрану, сирена сигналы не подаст, габаритные огни мигнут три раза. Светодиодные индикаторы начнут редко мигать. На двустороннем брелоке появится индикация постановки на охрану с выключенными зонами срабатывания датчиков.

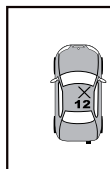

3.1.8 Постановка на охрану с работающим двигателем (функция F13)

Для постановки на охрану с работающим двигателем нажмите и удерживайте кнопку 2 (при этом зажигание должно быть включенным) до получения подтверждающего сигнала сирены. Светодиодный индикатор начнет часто мигать, дополнительный светодиодный индикатор начнет мигать зеленым цветом. В течение 15 секунд после подтверждающего сигнала сирены необходимо выключить зажигание ключом (двигатель автомобиля продолжит работать), покинуть автомобиль, закрыть двери, и в течение 5 секунд после закрытия двери нажать кнопку 1 брелока. Автомобиль станет на охрану с работающим двигателем. На двустороннем брелоке появится индикация постановки на охрану с работающим двигателем. Габаритные огни мигнут один раз и продолжат мигать с периодичностью один раз в секунду, индицируя работу двигателя.

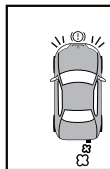

Двигатель в данном режиме работает неограниченно долго.



Примечание

– Для возвращения в нормальный режим охраны необходимо нажать кнопку 1 брелока. Двигатель заглохнет.

– В режиме охраны с работающим двигателем датчик удара не работает.



ВНИМАНИЕ!

Если при постановке на охрану при запущенном двигателе сработает сигнализация, система заблокирует двигатель и включит режим тревоги.

3.1.9 Снятие системы с охраны

Для снятия с охраны нажмите кнопку 2. Система снимется с охраны, сирена подаст 2 коротких сигнала, габаритные огни мигнут три раза, светодиодные индикаторы погаснут. На двустороннем брелоке появится индикация снятия с охраны.



Примечание

- Если активирована функция F3 (Автоматический возврат системы на охрану), то при снятии с охраны светодиодные индикаторы начнут часто мигать, указывая на то, что через 30 секунд, если не будет открыта одна из дверей, система включит режим охраны. Если в течение 30 секунд после снятия с охраны, будет открыта одна из дверей, индикатор погаснет, и режим постановки на охрану будет отключен на один цикл.
- Попытка снять систему с охраны после того, как система сработала (включилась сирена сигнализации), приведет только к отключению звуковой сигнализации. Система не будет снята с охраны. Для того чтобы снять систему с охраны, необходимо еще раз нажать кнопку 2.

ВНИМАНИЕ!

Если сигнализация срабатывала в режиме охраны, то при снятии системы с охраны сирена подаст четыре коротких сигнала, габаритные огни мигнут пять раз, а светодиодные индикаторы начнут мигать по коду, который соответствует сработавшей зоне. На двустороннем брелоке появится индикация причины срабатывания сигнализации (см. пункты 4.4.2; 4.5.1).

3.1.10 Беззвучное снятие системы с охраны

Для снятия с охраны без звуковых сигналов нажмите кнопку 2 более 2 секунд. Система снимется с охраны, сигналы сирены не подадутся, габаритные огни мигнут два раза, светодиодные индикаторы погаснут. На двустороннем брелоке появится индикация снятия с охраны.



3.1.11 Снятие системы с охраны при работающем двигателе

Для снятия с охраны при работающем двигателе нажмите кнопку 2 брелока. Двигатель заглохнет, габаритные огни перестанут мигать, блокировки включатся. Система снимется с охраны, сирена подаст 2 коротких сигнала, габаритные огни мигнут 3 раза, светодиодные индикаторы погаснут. На двустороннем брелоке появится индикация снятия с охраны.



3.1.12 Режим «Паника»

Для включения режима «Паника» в режиме охраны нажмите и удерживайте кнопку 1 более 3 секунд. Сирена начнет подавать звуковые сигналы, габаритные огни начнут мигать. На брелоке появится индикация режима «Паника».

Для отключения данного режима нажмите кнопки брелока 1, 2, 3 или 5.

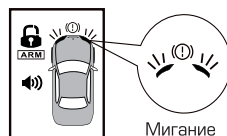

3.1.13 Режим «Поиск автомобиля»

Для поиска автомобиля на стоянке в режиме охраны кратковременно нажмите кнопку 1. Сирена подаст пять коротких сигналов, габаритные огни мигнут пять раз.

Примечание

Если система была поставлена на охрану с отключенной сиреной, то, при активации функции «поиск автомобиля», габаритные огни мигнут пять раз, сигналы сирены не подадутся.

4. Индикация состояния системы

4.1 Дистанционная проверка состояния системы

Для проверки текущего состояния системы кратковременно нажмите кнопку 4 на двустороннем брелоке. Система сообщит о своем текущем состоянии.

При отсутствии связи с блоком управления система подаст один короткий сигнал и два коротких вибросигнала.

Примечание

Если двусторонний брелок запрограммирован на оповещение без вибросигналов, то при проверке состояния системы вибросигналы не подадутся.

4.2 Сигналы при постановке на охрану

При стандартной постановке системы на охрану, сирена подаст один сигнал, габаритные огни мигнут один раз.

Система имеет возможность программно отключать звуковые сигналы при постановке на охрану. Для этого выключите функцию F5. В этом случае при постановке системы на охрану сирена сигналы не подаст.

Если при постановке на охрану:

не были закрыты двери, то через 5 секунд сирена подаст три сигнала, двусторонний брелок подаст две серии сигналов, состоящих из одного длинного и трех коротких. На двустороннем брелоке на 3 секунды появится индикация незакрытой двери.



не был закрыт багажник, то через 5 секунд сирена подаст четыре сигнала, двусторонний брелок подаст две серии сигналов, состоящих из одного длинного и четырех коротких. На двустороннем брелоке на 3 секунды появится индикация незакрытого багажника.

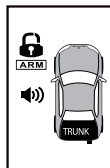

не был закрыт капот, то через 5 секунд сирена подаст пять сигналов, двусторонний брелок подаст две серии сигналов, состоящих из одного длинного и пяти коротких. На двустороннем брелоке на 3 секунды появится индикация незакрытого капота.



4.3 Сигналы при снятии с охраны

При стандартном снятии системы с охраны, сирена подаст два сигнала, габаритные огни мигнут три раза.

Если в режиме охраны система срабатывала, то при снятии с охраны сирена подаст 4 сигнала, габаритные огни мигнут пять раз. На двустороннем брелоке появится индикация сработавшей зоны.

Система имеет возможность программно отключать звуковые сигналы при снятии с охраны. Для этого выключите функцию F5. В этом случае при снятии системы с охраны сирена сигналы не подаст.

4.4 Сигналы светодиодных индикаторов

4.4.1 При постановке на охрану

Основные светодиодные индикаторы	Дополнительный светодиодный индикатор	Режим
Частое мигание в течение 5 / 60 секунд		Постановка на охрану

4.4.2 При снятии с охраны

Основные светодиодные индикаторы	Дополнительный светодиодный индикатор	Режим
Две вспышки.....пауза		В режиме охраны сработала зона предупреждения датчиков
Три вспышки.....пауза		В режиме охраны сработала основная зона датчиков
Четыре вспышки.....пауза		В режиме охраны открывалась дверь / двери
Пять вспышек.....пауза		В режиме охраны открывался багажник
Шесть вспышек.....пауза		В режиме охраны открывался капот
Семь вспышек.....пауза		В режиме охраны была попытка включения зажигания



Примечание

После включения зажигания светодиодные индикаторы перестанут мигать, информация о причине срабатывания системы стирается из памяти.

4.4.3 Прочие режимы

Основные светодиодные индикаторы	Дополнительный светодиодный индикатор	Режим
Частое мигание		Пассивная постановка на охрану / режим Anti-Hi-Jack / во время тревоги
Редкое мигание		Система поставлена на охрану / пассивная активация режима Anti-Hi-Jack
Выключен		Система снята с охраны
Горит постоянно		Режим VALET
Частое мигание	Частое мигание зеленым цветом	Система поставлена на охрану с работающим двигателем

4.5 Сигналы на двустороннем брелоке

4.5.1 Сигналы тревоги при включенном режиме охраны

Если при включенном режиме охраны сработает любая из охраняемых зон, система включит режим тревоги на 30 секунд (сигналы сирены, габаритных огней и светодиодных индикаторов).

Если двусторонний брелок находится в зоне действия системы, на него поступит информация о причине срабатывания системы.

Причина срабатывания	Звук	Вибросигнал	Индикация
Срабатывание системы при слабом ударе	5 сигналов		
Срабатывание системы при сильном ударе	Мелодия 1		
Срабатывание системы при открытии багажника	Мелодия 2 + два сигнала	 2 раза	
Срабатывание системы при открытии дверей	Мелодия 3 + три сигнала	 3 раза	
Срабатывание системы при открытии капота	Мелодия 4 + четыре сигнала	 4 раза	
Срабатывание системы при попытке включения зажигания	Мелодия 5 + пять сигналов	 5 раз	

4.5.2 Дополнительные сигналы

Система имеет возможность отключать сигналы о срабатывании зоны предупреждения датчиков на двустороннем брелоке. Для этого выключите функцию F17. В этом случае при срабатывании зоны предупреждения датчиков сирена подаст 5 коротких сигналов, на двустороннем брелоке индикация о срабатывании зоны предупреждения датчиков не появится.

5. Дополнительные возможности постановки на охрану

5.1 Автоматический возврат системы на охрану (функция F3)

Система автоматически станет на охрану (функция F3 включена) через 35 секунд после снятия системы с охраны, если в течение этого времени не было: открыты одна из дверей, багажник или включено зажигание. При этом сирена подаст один короткий звуковой сигнал, габаритные огни мигнут один раз. Светодиодные индикаторы начнут редко мигать. Замки дверей закроются. На двустороннем брелоке появится индикация постановки на охрану.

Примечание

В течение 35 секунд после случайного снятия системы с охраны светодиодные индикаторы часто мигают.

5.2 Пассивная постановка системы на охрану (функция F6)

Система автоматически станет на охрану (функция F6 включена) через 30 секунд после выключения зажигания и закрытия последней двери.

После закрытия последней двери габаритные огни мигнут два раза, сирена подаст два коротких звуковых сигнала. Светодиодные индикаторы начнут часто мигать. На двустороннем брелоке появится мигающая индикация режима пассивной постановки на охрану. По истечении 30 секунд система включит режим охраны. При этом сирена подаст один короткий звуковой сигнал, габаритные огни мигнут один раз. На двустороннем брелоке появится индикация постановки на охрану.

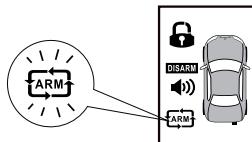

Примечание

Если во время работы таймера пассивной постановки на охрану будет открыта дверь автомобиля, то работа таймера пассивной постановки системы на охрану будет остановлена. Когда все двери будут закрыты, система начнет цикл пассивной постановки на охрану сначала. По окончании 30-секундного интервала времени включится режим охраны.

ВНИМАНИЕ!

Если функция F6 запрограммирована на «Без закрытия замков дверей», замки дверей при постановке на охрану закрыты не будут.

5.3 Постановка системы на охрану без брелока

Система может быть поставлена на охрану без брелока с помощью ключа зажигания и кнопки VALET.

Для этого при включенном зажигании откройте дверь. Выключите зажигание и в течение 10 секунд нажмите кнопку VALET один раз, затем в течение 15 секунд после этого закройте все двери. Система станет на охрану. При этом замки дверей закроются. Сирена подаст один короткий звуковой сигнал, габаритные огни мигнут один раз.

Примечание

Если была произведена постановка системы на охрану без брелока и были открыты двери, капот или багажник, система передаст сигналы тревоги на двусторонний брелок сразу, а сигналы sireны и габаритных огней включатся с 20-секундной задержкой. Если была попытка включить зажигание, система передаст сигналы тревоги на двусторонний брелок сразу, а сигналы sireны и габаритных огней включатся с 10-секундной задержкой.

6. Отключение системы

6.1 Сервисный режим VALET

Активация сервисного режима VALET временно отключает все функции охраны системы, за исключением функции дистанционного управления закрытием и открытием замков дверей автомобиля. Данный режим позволяет передавать брелоки системы сотруднику парковки или механику станции технического обслуживания.

6.1.1 Включение режима VALET

При включенном зажигании в течение 2 секунд одновременно удерживайте кнопки 1 и 2 брелока или в течение 5 секунд удерживайте кнопку VALET. Прозвучит один продолжительный и один короткий сигнал сирены. Светодиодные индикаторы начнут гореть постоянно. На двустороннем брелоке появится индикация режима VALET.

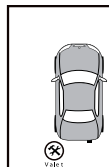

Примечание

В режиме VALET каждое выключение зажигания будет сопровождаться двумя короткими сигналами сирены.



ВНИМАНИЕ!

Не забудьте отключить сервисный режим VALET, если в этом режиме нет необходимости. Это обеспечит полную защиту автомобиля.

6.1.2 Выключение режима VALET

При включенном зажигании в течение 2 секунд одновременно удерживайте кнопки 1 и 2 брелока или в течение 5 секунд удерживайте кнопку VALET. Сирена подаст один продолжительный и два коротких сигнала. Светодиодные индикаторы погаснут. На двустороннем брелоке индикация режима VALET исчезнет.

6.2 Аварийное отключение системы

Система может быть аварийно отключена без использования брелока. Эта функция предусмотрена на тот случай, если брелок потерян или неисправен, а также для выхода из режима Anti-Hi-Jack.

6.2.1 Аварийное отключение системы кнопкой VALET

Если функция F15 запрограммирована на аварийное отключение кнопкой VALET, то для отключения системы:

- Откройте дверь автомобиля (сработает сигнализация)
- Включите зажигание
- Нажмите и удерживайте в течение 5 секунд кнопку VALET, прозвучит 4 сигнала сирены, система снимется с охраны (выйдет из режима Anti-Hi-Jack)



Примечание

При аварийном снятии с охраны, система в режим VALET не входит.

6.2.2 Аварийное отключение системы PIN-кодом

Если функция F15 запрограммирована на аварийное отключение PIN-кодом, то для отключения системы:

- Откройте дверь автомобиля (сработает сигнализация)
- Включите зажигание. Светодиодные индикаторы системы начнут редко мигать. Отсчитайте количество вспышек светодиодных индикаторов соответствующее первой цифре PIN-кода. Выключите зажигание (светодиодные индикаторы системы начнут часто мигать)

- Вновь включите зажигание. Светодиодные индикаторы системы начнут редко мигать. Отсчитайте количество вспышек светодиодных индикаторов соответствующее второй цифре PIN-кода
- Выключите зажигание, прозвучит 4 сигнала сирены, система снимется с охраны (выйдет из режима Anti-Hi-Jack)



Примечание

Если введен неправильный PIN-код, то новая попытка ввода возможна только после того, как сирена отработает 30-секундный цикл и светодиодные индикаторы начнут мигать медленными вспышками.



ВНИМАНИЕ!

Заводской PIN-код – «25».

7. Защита автомобиля

7.1 Защита автомобиля при включенном режиме охраны

При постановке на охрану система включает блокировку цепей запуска и работы двигателя, берет под охрану все зоны защиты (концевые выключатели всех дверей, капота, багажника, датчик удара и дополнительные датчики, если таковы установлены). Открытие капота, багажника, двери автомобиля или срабатывание зоны тревоги датчиков приводит к немедленному срабатыванию системы и включению режима тревоги. В течение 30 секунд (1 цикл) будет работать сирена, габаритные огни автомобиля будут мигать. После этого звучание sireны и мигание габаритных огней прекратятся, и система вернется в режим охраны.

Если причина тревоги не пропадает, система отработает 8 циклов по 30 секунд. После этого соответствующий датчик исключается из периметра охраны до следующей постановки на охрану.

Для несанкционированного включения зажигания количество циклов тревоги не ограничено.

Каждый раз, при постановке на охрану, основные светодиодные индикаторы, расположенные в модуле антенны и дополнительный светодиодный индикатор, начнут редко мигать.

Когда система находится на охране, любой сильный удар по кузову или стеклу автомобиля приведет к срабатыванию датчика удара и включению сигнализации. Более слабые удары приведут к срабатыванию зоны предупреждения датчика удара, после чего сирена подаст 5 коротких сигналов и один раз мигнут габаритные огни.



Примечание

Если в режиме охраны работает зона тревоги датчика 8 раз, то датчик отключит зону тревоги, активной останется только зона предупреждения.

7.2 Защита автомобиля в режиме охраны при работающем двигателе

Открытие капота, багажника или двери автомобиля приведет к немедленному срабатыванию системы и включению режима тревоги. Включится блокировка цепей запуска и работы двигателя. Двигатель заглохнет. В течение 30 секунд будет работать сирена, габаритные огни автомобиля будут мигать. После этого звучание sireны и мигание габаритных огней прекратятся, система вернется в режим охраны или согласно пункта 7.1.

7.3 Режим Anti-Hi-Jack

Данная система позволяет использовать два варианта активации режима Anti-Hi-Jack. Этот режим используется для предотвращения разбойного угона автомобиля.

7.3.1 Активное включение режима Anti-Hi-Jack с помощью брелока (функция F8)

Для реализации активного включения режима Anti-Hi-Jack (функция F8 включена) при работающем двигателе нажмите и удерживайте кнопку 1 на брелоке до появления одной вспышки габаритных огней. Светодиодные индикаторы начнут часто мигать.

- **Первый уровень режима (0 – 20 секунд).** В течение 20 секунд после активации режима (вспышки габаритных огней), ничего не происходит – сирена не работает, габаритные огни не мигают.
- **Второй уровень режима (20 – 40 секунд).** Включаются габаритные огни в режим мигания, а сирена начинает работать в прерывистом режиме.
- **Третий уровень режима (40 – 60 секунд).** Сигнал sireны переходит в непрерывный режим работы, габаритные огни продолжают мигать.



- Четвертый уровень режима (60 – 80 секунд). Сирена продолжает подавать непрерывный звуковой сигнал, габаритные огни продолжают мигать. Двигатель заблокируется. На дисплее двустороннего брелока появится мигающая индикация режима Anti-Hi-Jack и включатся сигналы тревоги брелока.
- Через 80 секунд после активации режима звуковые сигналы сирены выключатся. Габаритные огни будут продолжать мигать. Светодиодные индикаторы также продолжают часто мигать. Двигатель останется заблокированным. Брелок будет периодически подавать сигналы тревоги.

7.3.2 Пассивное включение режима Anti-Hi-Jack

Для реализации пассивного включения режима Anti-Hi-Jack нажмите и удерживайте кнопки 2 и 3 брелока при работающем двигателе. Сирена подаст один короткий сигнал, Светодиодные индикаторы начнут редко мигать. Система находится в режиме ожидания.

Режим Anti-Hi-Jack активируется после открытия/закрытия любой двери. Габаритные огни мигнут 1 раз. На дисплее двустороннего брелока появится индикация режима Anti-Hi-Jack (IN DOOR).



- Первый уровень режима (0 – 20 секунд). В течение 20 секунд после активации режима (вспышки габаритных огней), ничего не происходит – сирена не работает, габаритные огни не мигают.
- Второй уровень режима (20 – 40 секунд). Включаются габаритные огни в режим мигания, а сирена начинает работать в прерывистом режиме.
- Третий уровень режима (40 – 60 секунд). Сигнал сирены переходит в непрерывный режим работы, габаритные огни продолжают мигать.
- Четвертый уровень режима (60 – 80 секунд). Сирена продолжает подавать непрерывный звуковой сигнал, габаритные огни продолжают мигать. Двигатель заблокируется. На дисплее двустороннего брелока начнет мигать индикация режима Anti-Hi-Jack (IN DOOR) и включатся сигналы тревоги брелока.
- Через 80 секунд после активации режима звуковые сигналы сирены выключатся. Габаритные огни будут продолжать мигать. Светодиодные индикаторы также продолжают часто мигать. Двигатель останется заблокированным. Брелок будет периодически подавать сигналы тревоги.

7.3.3 Отключение режима Anti-Hi-Jack

Отключение режима Anti-Hi-Jack в течение 60 секунд после его активации (до включения блокировки цепей запуска и работы двигателя) производится однократным нажатием любой кнопки брелока. Сирена подаст 4 сигнала.

Отключение режима Anti-Hi-Jack по истечению 60 секунд (двигатель заблокирован) возможен только с помощью аварийного выключения системы (см. пункт 6.2).

7.4 Пассивная блокировка двигателя (функция F7 – иммобилайзер)

7.4.1 Активация режима пассивной блокировки двигателя

Для активации пассивной блокировки двигателя (функция F7 включена) выключите зажигание. Двигатель автомобиля будет заблокирован через 30 секунд. Или после выключения зажигания откройте и закройте любую дверь. Двигатель автомобиля будет заблокирован моментально. На двустороннем брелоке появится индикация пассивной блокировки двигателя. Светодиодные индикаторы начнут мигать два раза в секунду.

В любой момент времени может быть включен «полный» режим охраны, при нажатии на кнопку 1 брелока. При этом сирена подаст один сигнал, габаритные огни мигнут один раз. На двустороннем брелоке появится индикация режима охраны.

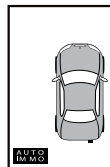

Если активировался режим пассивной блокировки двигателя, то при включении зажигания сирена подаст длинный и короткий сигналы, после чего через 15 секунд включится режим тревоги (световая и звуковая сигнализация). Система войдет в режим Anti-Hi-Jack. На двустороннем брелоке появится индикация режима Anti-Hi-Jack. Сигналы тревоги будут подаваться в течение 20 секунд. После выключения сигналов тревоги светодиодные индикаторы и габаритные огни продолжают часто мигать.

Для выхода из режима Anti-Hi-Jack необходимо «аварийно» выключить систему (см. пункт 6.2).



ВНИМАНИЕ!

При активации пассивной блокировки двигателя двери автомобиля не закрываются. Режим тревоги не включается от открытия дверей, капота, багажника или от датчиков, подключенных к системе.



Примечание

Если активирован режим «Турботаймер», система задержит включение блокировки цепей запуска и работы двигателя на время работы турботаймера, обеспечивая работу двигателя без ключа зажигания. По истечению запрограммированного времени двигатель будет автоматически выключен. Включатся все блокировки цепей в режиме пассивной блокировки двигателя.

7.4.2 Отключение режима пассивной блокировки двигателя

Отключение режима пассивной блокировки двигателя в любой момент времени производится нажатием кнопки 2 брелока. Сирена подаст два сигнала. Система будет снята с охраны. Индикация пассивной блокировки двигателя на двустороннем брелоке исчезнет.

8. Дополнительные сервисные функции системы

8.1 Вызов из салона автомобиля

Система имеет возможность вызова из салона автомобиля. Для этого нажмите и удерживайте кнопку CALL на приемеопередающем модуле антенны в течение 2 секунд. При этом габаритные огни мигнут пять раз, двусторонний брелок подаст звуковой сигнал 4 раза. На дисплее появится индикация режима вызова из салона автомобиля.



8.2 Управление замками дверей при включении или выключении зажигания (функция F1 – F2)

Система имеет возможность закрывать замки дверей автомобиля каждый раз через 10 секунд после включения зажигания (функция F1 включена). Если какая-либо из дверей будет в этот момент открыта, замки дверей не закроются.

При выключении зажигания (функция F2 включена) замки дверей автомобиля автоматически открываются без задержки.

8.3 Дистанционное управление дополнительными устройствами (вход «+» – функция F16)

Система имеет дополнительный вход положительной полярности (красно-черный провод) для управления различными дополнительными устройствами, подключаемыми к системе. Данный канал используется для:

- предупреждения при движении автомобиля задним ходом (с или без сигналов sireны)
- предупреждение о невыключенном свете фар

8.3.1 Сигналы предупреждения при движении задним ходом

При движении автомобиля задним ходом габаритные огни начнут мигать (заводская установка функция F16).

В случае если запрограммирована функция F16_2, то в дополнение к мигающим габаритным огням сирена будет подавать короткие сигналы.



Примечание

При движении задним ходом сигналы sireны оперативно отключаются при нажатии на кнопку 3 брелока, при этом габаритные огни продолжат мигать до выключения передачи заднего хода.

8.3.2 Предупреждение о невыключенном свете фар

При выключении зажигания (функция F16 запрограммирована на данное значение) сирена подаст короткий сигнал, предупреждая о том, что свет фар остался включенным, и может разрядиться аккумулятор.

8.4 Дистанционное управление дополнительными устройствами (выход канала CH2)

Система имеет дополнительный выход CH2 (серый провод) для дистанционного открытия замка багажника автомобиля.

8.4.1 Дистанционное открытие замка багажника

Для дистанционного открытия замка багажника нажмите и удерживайте в течение 2 секунд кнопку 3 брелока. Если система под охраной, датчик удара отключится, из периметра охраны исключится зона багажника, на двустороннем брелоке появится индикация открытого багажника, габаритные огни мигнут один раз. Замок багажника откроется (при подключении дополнительных устройств).

Если в течение 1 минуты багажник не будет закрыт, двусторонний брелок будет подавать короткие сигналы, повторяющийся каждые 30 секунд в течение 4 минут (после этого индикация открытого багажника на двустороннем брелоке исчезнет). После закрытия багажника, датчик удара вновь подключится, багажник будет включен в охраняемый периметр. Габаритные огни не подадут индикации о закрытии багажника.

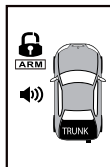

В случае если система не под охраной, то для дистанционного открытия замка багажника необходимо нажать и удерживать в течение 2 секунд кнопку 3 брелока. При этом замок багажника откроется (при подключении дополнительных устройств).

8.5 Дистанционное управление дополнительными устройствами (выход канала СН3)

Система имеет дополнительный выход СН3 (бело-черный провод) для активизации канала на 40 секунд при постановке системы на охрану (автоматическое закрытие окон).

8.5.1 Активизация канала на 40 секунд при постановке системы на охрану (автоматическое закрытие окон)

Для автоматического закрытия окон автомобиля поставьте систему на охрану. При этом окна автомобиля автоматически закроются (необходимо подключение дополнительных устройств).

8.6 Дистанционное управление дополнительными устройствами (выход канала СН4 – функция F9)

Система имеет дополнительный выход СН4 (желто-черный провод) для управления различными дополнительными устройствами, подключаемыми к системе. Данный канал используется для:

- раздельное открытие замков дверей (сначала замок двери водителя, затем замки остальных дверей)
- активация канала с брелока для управления дополнительными устройствами («Защелка») при выключенном зажигании

8.6.1 Раздельное открытие замков дверей

Для открытия сначала замка водительской двери, а потом замков всех остальных дверей (функция F9 запрограммирована на данное значение) при включенном режиме охраны нажмите кнопку 2 брелока. При этом система снимется с охраны, откроется замок водительской двери. В течение 10 секунд нажмите кнопку 2 брелока повторно, откроются замки всех остальных дверей.

8.6.2 Управление дополнительными устройствами с брелока («Защелка»)

Для управления дополнительными устройствами с брелока (функция F9 запрограммирована на данное значение) при выключенном зажигании нажмите и удерживайте кнопки 1 и 2 брелока более двух секунд. Прозвучит один сигнал сирены. Устройство будет включенным неограниченно долго.

Для выключения устройства, управляемого данным каналом при выключенном зажигании нажмите и удерживайте кнопки 1 и 2 брелока более двух секунд. Прозвучат два сигнала сирены. Устройство выключится.

8.7 Дистанционное управление дополнительными устройствами (выход канала СН5 – функция F13)

Система имеет дополнительный выход СН5 (серо-черный провод) для управления различными дополнительными устройствами, подключаемыми к системе. Данный канал используется для:

- активации канала на 35 секунд при снятии системы с охраны («вежливая подсветка» салона)
- реализации режима «Охрана с работающим двигателем»
- реализации режима «Турботаймер»

8.7.1 Активизация канала на 35 секунд при снятии системы с охраны («вежливая подсветка» салона)

Для реализации режима «вежливой подсветки» салона на 35 секунд снимите систему с охраны (функция F13 запрограммирована на данное значение). При этом система снимется с охраны и включится подсветка внутри салона. При включении зажигания, подсветка автоматически выключится, не дожидаясь истечения 35 секунд.

8.7.2 Режим охраны с работающим двигателем

Включение режима охраны с работающим двигателем осуществляется нажатием и удержанием в течение 2 секунд кнопки 2 брелока при работающем двигателе (функция F13 запрограммирована на данное значение). При этом прозвучит один короткий сигнал sireны. Светодиодные индикаторы начнут часто мигать, дополнительный светодиодный индикатор начнет мигать зеленым цветом.

В течение 15 секунд после сигнала sireны выключите зажигание (двигатель при этом продолжит работать), откройте / закройте двери и нажмите кнопку 1 брелока. Система станет на охрану. Sирена подаст короткий сигнал. На двустороннем брелоке появится индикация режима охраны с работающим двигателем.

Для снятия с охраны при работающем двигателе нажмите кнопку 2 брелока, двигатель заглухнет, система снимется с охраны, sireна подаст 2 коротких сигнала, габаритные огни мигнут три раза, светодиодные индикаторы погаснут. На двустороннем брелоке появится индикация снятия с охраны.

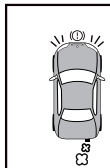

Примечание

- Двигатель в данном режиме работает неограниченно долго, при этом габаритные огни мигают один раз в секунду.
- Датчик удара в данном режиме не работает.

8.7.3 Режим «Турботаймер»

Для реализации режима «Турботаймер» (функция F13 запрограммирована на данное значение) включите зажигание и оставьте его включенным не менее 60 секунд.

Выключите зажигание (двигатель при этом продолжит работать), откройте / закройте двери и нажмите кнопку 1 брелока. Система станет на охрану. Светодиодные индикаторы начнут часто мигать, дополнительный светодиодный индикатор начнет мигать зеленым цветом. Sирена подаст короткий сигнал. Габаритные огни мигнут один раз. На двустороннем брелоке появится индикация режима «Турботаймер».

Режим предполагает работу двигателя 1, 3, 5 или 10 минут (задается в момент программирования функции F14).

Для досрочного выключения режима нажмите кнопку 2 на брелоке. Система снимется с охраны, двигатель заглухнет. Sирена подаст 2 сигнала, габаритные огни мигнут три раза, на двустороннем брелоке исчезнет индикация режима охраны турботаймера.



Примечание

- Если в режиме «Турботаймер» сработает сигнализация, система заблокирует двигатель и включит режим тревоги.
- Датчик удара в данном режиме не работает.

8.8 Дистанционное управление дополнительными устройствами (выход канала СН6 – функция F19)

Система имеет таймерный выход СН6 (**коричнево-черный провод**) для управления различными дополнительными устройствами, подключаемыми к системе. Данный канал используется для:

- управление таймерным каналом при постановке системы на охрану
- управление таймерным каналом с брелока в любой момент времени

8.8.1 Управление таймерным каналом при постановке системы на охрану

Для управления таймерным каналом при постановке системы на охрану (функция F19 запрограммирована на данное значение) поставьте систему на охрану. Устройство будет включенным на запрограммированное время.

Для изменения длительности работы канала при программировании функции F19 нажмите кнопку 2 брелока, сирена подаст короткий сигнал – начнется отсчет длительности работы канала. По завершению отсчета необходимого времени, еще раз нажмите кнопку 2 брелока. Сирена подаст два коротких сигнала. Длительность работы канала будет запрограммирована. Выключите зажигание, система выйдет из режима программирования, сирена подаст два сигнала.



Примечание

- *Время работы канала программируется от 1 до 120 секунд (заводская установка – 1 секунда).*
- *При снятии с охраны, до окончания заданного времени, таймерный канал отключается.*

8.8.2 Управление таймерным каналом с брелока в любой момент времени

Для управления таймерным каналом с брелока в любой момент времени (функция F19 запрограммирована на данное значение) нажмите и удерживайте в течение 2 секунд кнопки 1 и 4 на двустороннем брелоке. Сирена подаст короткий звуковой сигнал, канал активируется. Устройство будет включенным на запрограммированное время.

Для изменения длительности работы канала при программировании функции F19 нажмите кнопку 2 брелока, сирена подаст короткий сигнал – начнется отсчет длительности работы канала. По завершению отсчета необходимого времени нажмите кнопку 3 брелока, сирена подаст два коротких сигнала. Длительность работы канала будет запрограммирована. Выключите зажигание, система выйдет из режима программирования, сирена подаст два сигнала.



Примечание

- *Канал активируется с брелока в любой момент времени (при условии программирования функции F19 на значение 2), независимо от состояния системы (система на охране или снята).*
- *Время работы канала программируется от 1 до 120 секунд (заводская установка – 1 секунда).*
- *При необходимости можно поставить/снять систему с охраны до истечения заданного времени таймерного канала, он все равно останется включенным до окончания заданного цикла.*
- *Таймерный канал отключается автоматически после окончания заданного времени (функция F19).*

8.9 Дистанционное управление дополнительными устройствами (выход канала СН7 – функция F20)

Система имеет таймерный выход СН7 (**черно-белый провод**) для управления различными дополнительными устройствами, подключаемыми к системе. Данный канал используется для:

- управление таймерным каналом при снятии системы с охраны
- управление таймерным каналом с брелока в любой момент времени

8.9.1 Управление таймерным каналом при снятии системы с охраны

Для управления таймерным каналом при снятии системы с охраны (функция F20 запрограммирована на данное значение) снимите систему с охраны. Устройство будет включенным на запрограммированное время.

Для изменения длительности работы канала при программировании функции F20 нажмите кнопку 2 брелока, сирена подаст короткий сигнал – начнется отсчет длительности работы канала. По завершению отсчета необходимого времени, еще раз нажмите кнопку 2 брелока. Сирена подаст два коротких сигнала. Длительность работы канала будет запрограммирована. Выключите зажигание, система выйдет из режима программирования, сирена подаст два сигнала.



Примечание

- *Время работы канала программируется от 1 до 120 секунд (заводская установка – 1 секунда).*
- *При постановке на охрану, до окончания заданного времени, таймерный канал отключается.*

8.9.2 Управление таймерным каналом с брелока в любой момент времени

Для управления таймерным каналом с брелока в любой момент времени (функция F20 запрограммирована на данное значение) нажмите и удерживайте в течение 2 секунд кнопки 2 и 4 на двустороннем брелоке. Сирена подаст короткий звуковой сигнал, канал активируется. Устройство будет включенным на запрограммированное время.

Для изменения длительности работы канала при программировании функции F20 нажмите кнопку 2 брелока, сирена подаст короткий сигнал – начнется отсчет длительности работы канала. По завершению отсчета необходимого времени нажмите кнопку 3 брелока, сирена подаст два коротких сигнала. Длительность работы канала будет запрограммирована. Выключите зажигание, система выйдет из режима программирования, сирена подаст два сигнала.



Примечание

- *Канал активируется с брелока в любой момент времени (при условии программирования функции F20 на значение 2), независимо от состояния системы (система на охране или снята).*
- *Время работы канала программируется от 1 до 120 секунд (заводская установка – 1 секунда).*
- *При необходимости можно поставить/снять систему с охраны до истечения заданного времени таймерного канала, он все равно останется включенным до окончания заданного цикла.*
- *Таймерный канал отключается автоматически после окончания заданного времени (функция F20).*

9. Программирование системы

9.1 Программирование нового PIN-кода



Примечание

Заводской PIN-код системы — «25».

Для программирования нового PIN-кода проведите следующие операции:

1. При включенном зажигании нажмите и удерживайте в течение 5 секунд кнопки 1 и 2 брелока или нажмите и удерживайте кнопку VALET. Система войдет в режим VALET. Сирена подаст один продолжительный и один короткий сигнал. Светодиодные индикаторы будут гореть постоянно. Выключите зажигание. Сирена подаст два коротких сигнала.
2. Включите и выключите зажигание 8 раз в течение 13 секунд (каждый раз при выключении зажигания будут звучать два коротких сигнала сирены). После 8-го включения/выключения зажигания сирена подаст 1 продолжительный сигнал.
3. Введите текущий PIN-код. Для этого:
 - Включите зажигание. Светодиодные индикаторы начнут мигать. Отсчитайте количество вспышек светодиодных индикаторов соответствующее первой цифре PIN-кода. Выключите зажигание
 - Вновь включите зажигание. Светодиодные индикаторы начнут мигать. Отсчитайте количество вспышек светодиодных индикаторов соответствующее второй цифре PIN-кода. Выключите зажигание

Если введенный PIN-код правильный, сирена подаст два продолжительных и один короткий сигнал. Светодиодные индикаторы погаснут.

В случае если введен неверный PIN-код, сирена подаст два коротких сигнала, и система вернется в режим VALET.

4. Введите новый PIN-код. Для этого:
 - Включите зажигание. Светодиодные индикаторы начнут мигать. Отсчитайте количество вспышек светодиодных индикаторов соответствующее первой цифре нового PIN-кода. Выключите зажигание
 - Вновь включите зажигание. Светодиодные индикаторы начнут мигать. Отсчитайте количество вспышек светодиодных индикаторов соответствующее второй цифре нового PIN-кода. Выключите зажигание.
5. Система вспышками светодиодных индикаторов один раз подтвердит ввод нового PIN-кода (сначала первая цифра, потом через паузу – вторая).
6. Система выйдет из режима программирования и вернется в сервисный режим VALET, сирена подаст два коротких сигнала.
7. Выйдете из режима VALET.



ВНИМАНИЕ!

Обязательно запишите или запомните новый PIN-код.

9.2 Программирование (запись) брелоков в память системы

Система поддерживает в памяти четыре кода брелоков. По умолчанию в систему записаны два кода брелоков, идущие в комплекте.

Для программирования новых брелоков проведите следующие операции:

1. При включенном зажигании нажмите и удерживайте в течение 5 секунд кнопки 1 и 2 брелока или нажмите и удерживайте кнопку VALET. Система войдет в режим VALET. Сирена подаст один продолжительный и один короткий сигнал. Светодиодные индикаторы будут гореть постоянно. Выключите зажигание. Сирена подаст два коротких сигнала.
2. Включите/выключите зажигание. Сирена подаст два коротких сигнала.
3. В течение 10 секунд после выключения зажигания нажмите кнопку VALET пять раз, сирена подаст 3 продолжительных сигнала.
4. Введите текущий PIN-код. Для этого:

- Включите зажигание. Светодиодные индикаторы начнут часто мигать. Отсчитайте количество вспышек светодиодных индикаторов соответствующее первой цифре PIN-кода. Выключите зажигание
- Вновь включите зажигание. Светодиодные индикаторы начнут мигать. Отсчитайте количество вспышек светодиодных индикаторов соответствующее второй цифре PIN-кода. Выключите зажигание.

Если введенный код правильный, прозвучит один продолжительный сигнал сирены и светодиодные индикаторы начнут часто мигать.

В случае если введен неправильный код, прозвучит два коротких сигнала сирены и система вернется в сервисный режим VALET.

5. Нажмите любую кнопку первого программируемого брелока. В подтверждение записи сирена подаст один продолжительный и один короткий сигнал.
6. Нажмите любую кнопку второго программируемого брелока. В подтверждение записи сирена подаст один продолжительный и два коротких сигнала. При записи третьего и четвертого брелока в подтверждение сирена будет подавать соответственно 3 и 4 коротких сигнала после одного продолжительного.

Выход из режима программирования брелоков:

- Включите/выключите зажигание или подождите 20 секунд, не производя никаких действий
- Сирена подаст два коротких сигнала, габаритные огни мигнут два раза, индикаторы системы будут гореть постоянно
- Система вернется в режим VALET. Выйдете из режима VALET.



ВНИМАНИЕ!

При программировании (записи) новых брелоков в память системы все ранее запрограммированные (записанные) брелоки стираются, поэтому при программировании (записи) новых брелоков старые брелоки должны быть запрограммированы (записаны) заново, в противном случае в памяти системы будут записаны только новые брелоки.

9.3 Программирование функций системы

Для программирования функций системы проведите следующие операции:

1. Включите/выключите зажигание.
2. В течение 10 секунд после выключения зажигания нажмите кнопку VALET 5 раз. Сирена подаст два продолжительных и два коротких сигнала.
3. Включите зажигание. Светодиодные индикаторы будут гореть постоянно.
4. Для перехода к первой программируемой функции нажмите кнопку 1 брелока. Сирена подаст один сигнал. Светодиодные индикаторы начнут мигать серией: один раз ... пауза. Для изменения значения функции нажмите кнопку 2 брелока. При выборе первого, второго, третьего или четвертого значения функции сирена подаст соответственно 1, 2, 3, 4 коротких сигнала.



Примечание

Для функций F19, F20 выбор значения происходит автоматически, в зависимости от последнего выбора таймерного времени канала.

– Значение 1 будет автоматически выбрано при выборе таймерного времени с помощью кнопки 2.

– Значение 2 будет автоматически выбрано при выборе таймерного времени с помощью кнопки 2 и кнопки 3.

5. Для перехода к следующим функциям нажмите кнопку 1 брелока необходимое количество раз. При этом следует учитывать номер текущей функции.

Пример: если после изменения функции F4 необходимо изменить значение функции F8, то для перехода к функции F8 нажмите кнопку 1 брелока 4 раза. Светодиодные индикаторы будут мигать серией: 8 раз ... пауза.

6. Для выхода из режима программирования выключите зажигание. Светодиодные индикаторы погаснут, сирена подаст два коротких сигнала.

9.3.1 Таблица программирования функций системы

Функции (кнопка 1)	Значение функции (кнопка 2)			
Сирена	1 сигнал	2 сигнала	3 сигнала	4 сигнала
F1: Закрытие замков дверей после включения зажигания	ВКЛ	ВЫКЛ		
F2: Открытие замков дверей при выключении зажигания	ВКЛ	ВЫКЛ		
F3: Автоматический возврат системы на охрану	ВКЛ	ВЫКЛ		
F4: Выход сигнала на:	СИРЕНУ	КЛАКСОН		
F5: Звуковое подтверждение при постановке/снятии с охраны	ВКЛ	ВЫКЛ		
F6: Пассивная постановка системы на охрану	ВКЛ (с закрытием замков дверей)	ВКЛ (без закрытия замков дверей)	ВЫКЛ	
F7: Пассивная блокировка двигателя – иммобилайзер	ВКЛ	ВЫКЛ		
F8: Режим Anti-Hi-Jack (активное включение)	ВКЛ	ВЫКЛ		
F9: Выход канала CH4	Раздельное открытие замков дверей	Активация канала с брелока («Защелка»)		
10: Импульс управления центрального замка	Закрытие / открытие 0,8 секунд	Закрытие / открытие 4 секунды	Двойной импульс открытия	Закрытие 30 Открытие 0,8 секунд
F11: Задержка опроса концевых выключателей дверей при постановке системы на охрану	5 секунд	60 секунд		
F12: Не используется				
F13: Выход канала CH5	«Вежливая подсветка» салона	Охрана с работающим двигателем	Режим «Турботаймер»	
F14: Время работы двигателя в режиме «Турботаймер»	1 минута	3 минуты	5 минут	10 минут
F15: Аварийное снятие системы с охраны	Кнопкой VALET	PIN-кодом		
F16: Дополнительный вход («+»)	Предупреждение при движении задним ходом (без сирены)	Предупреждение при движении задним ходом (с сиреной)	Предупреждение о не-выключенном свете фар при выключении зажигания	
F17: Оповещение двусторонним брелоком о срабатывании зоны предупреждения датчиков	ВКЛ	ВЫКЛ		
F18: Задержка опроса датчика удара (в зависимости от F11)	5 / 60 секунд	40*/60 секунд		
F19: Выход канала CH6	Активация таймерного канала 1 – 120 секунд (заводская установка 1 секунда)			
	Автоматически при постановке на охрану	С брелока кнопка 1 + кнопка 4		

Функции (кнопка 1)	Значение функции (кнопка 2)			
F20: Выход канала CH7	Активация таймерного канала 1 – 120 секунд (заводская установка 1 секунда)			
	Автоматически при снятии с охраны	С брелока кнопка 2 + кнопка 4		
F21: Возврат к заводским установкам	Нажмите кнопку 2 для возврата к заводским установкам (в подтверждение прозвучит 2 продолжительных сигнала)			

– Заводские установки

* – 40 секунд при значении F11 – «5 секунд»

10. Установка системы

10.1 Основной блок управления

Необходимо выбрать в салоне автомобиля скрытое место вдали от электронных узлов для установки блока управления, закрепив его с помощью винтов, двухстороннего скотча или стяжек для кабеля. Размещать блок необходимо так, чтобы исключить попадание капель конденсата, который может стекать по проводам внутрь корпуса.

10.2 Концевой выключатель капота / багажника

Концевой выключатель необходимо закрепить на металлической поверхности, соединенной с «массой» автомобиля. Нужно исключить попадание на него воды, что может привести к ложным срабатываниям сигнализации и преждевременном выходе из строя самого концевого выключателя.

10.3 Сирена

Закрепите сирену под капотом автомобиля вдали от источников тепла и влаги раструбом вниз. Место установки должно быть недоступным со стороны днища и арок передних колес

10.4 Светодиодные индикаторы сигнализации

В комплекте поставки сигнализации кроме светодиодных индикаторов, находящихся в приемопередающем модуле антенны, имеется дополнительный двухцветный светодиодный индикатор. По желанию пользователя он может устанавливаться дополнительно на видном месте на приборной панели.

10.5 Кнопка VALET

Установите кнопку VALET в скрытом для посторонних лиц, но доступном водителю месте. Провода от кнопки по возможности уложите таким образом, чтобы они не выделялись на фоне штатной электропроводки автомобиля.

10.6 Двухзонный датчик удара

Закрепите датчик удара в салоне автомобиля, выбрав место, где реакция на удары по корпусу автомобиля примерно одинаковая с любой его точки. Крепление производится с помощью винтов, двухстороннего скотча или стяжек для кабеля. При установке датчика необходимо обеспечить свободный доступ к потенциометру регулировки чувствительности. Ориентация датчика в пространстве не имеет значения.

10.7 Приемопередающий модуль антенны

С помощью двухстороннего скотча антенный модуль необходимо установить на лобовом стекле, на расстоянии не ближе 5 сантиметров от металлических частей кузова. Ме-

сто установки должно быть выбрано таким образом, чтобы светодиодная индикация, находящаяся в антенном блоке, была хорошо видна как внутри, так и снаружи автомобиля.

10.8 Подсоединение проводов

Красный провод: защищенный предохранителем 15А. Постоянный источник питания +12В.

Бело-красный провод: защищенный предохранителем 10А, питание цепей габаритных огней. По умолчанию подключен к красному проводу (+12В).

Желтый провод: вход для подключения провода зажигания +12В. Подключается к тому проводу, на который подается питание +12В, когда ключ повернут в замке зажигания в положение «Зажигание» (питание не должно пропадать при повороте ключа в положение «Стартер»).

Необходимо убедиться в том, что на данный штатный провод автомобиля не подается питание +12В при положении ключа замка зажигания «Выключено».

Черный провод: вход подачи питания («масса»), подключается к металлической детали кузова.

Оранжевый провод: выход отрицательной полярности на реле блокировки стартера (250мА). Используется реле с нормально замкнутыми контактами.

Схема подключения реле блокировки стартера (нормально замкнутыми контактами)

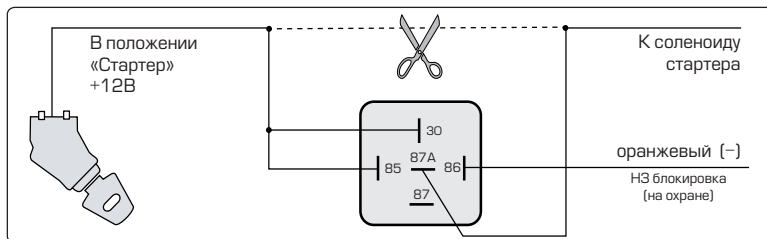

Оранжево-черный провод: выход отрицательной полярности на реле блокировки стартера (250мА). Используется реле с нормально разомкнутыми контактами.

Схема подключения реле блокировки стартера (нормально разомкнутыми контактами)

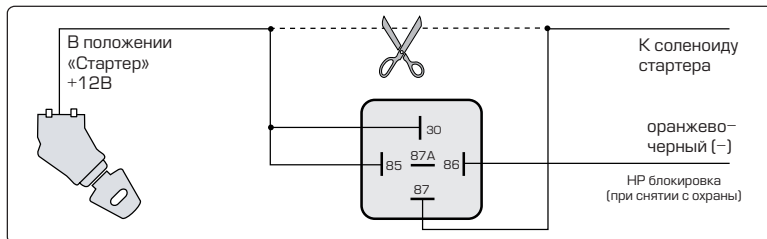

Синий провод: вход для подключения концевого выключателя багажника отрицательной полярности.

Коричневый провод: выход на сирену (+12В). Подсоединяется к красному проводу сирены (черный провод сирены подсоединяется к «массе» автомобиля). Для подключения клаксона автомобиля используется дополнительное реле. При этом функция F4 должна быть запрограммирована на соответствующее значение.

Фиолетовый провод: вход для подключения концевых выключателей дверей положительной полярности. Подсоединяется к одному из штатных концевых выключателей дверей автомобиля.

Зеленый провод: вход для подключения концевых выключателей дверей отрицательной полярности. Подсоединяется к одному из штатных концевых выключателей дверей автомобиля.

Белый провод: выход на правые габаритные огни (5А).

Белый провод: выход на левые габаритные огни (5А).

Розовый провод: вход для подключения концевого выключателя капота отрицательной полярности.

10.8.1 Вход (+)

Красно-черный провод: вход положительной полярности для предупреждения при движении задним ходом (с или без sireны), предупреждения о невыключенном свете фар.

Схема подключения системы для получения сигналов предупреждения при движении задним ходом

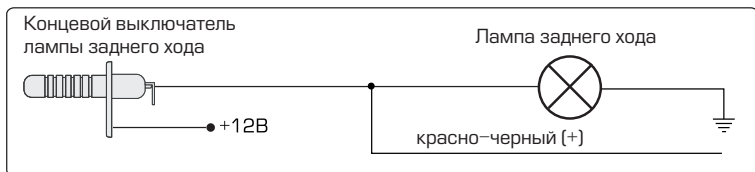

Данный провод необходимо подключить к штатному проводу автомобиля, на который подается питание +12В от концевого выключателя лампы заднего хода. При появлении +12В на красно-черном проводе сигнализация начинает подавать предупредительные сигналы в виде звуков sireны и мигания габаритных огней (либо поворотных огней – в зависимости от места подключения двух белых проводов сигнализации).

Вход +12В от ламп фар при выключении зажигания

Данный провод необходимо подключить к штатному проводу автомобиля, на который подается питание +12В для ламп фар. При включенном свете фар, при выключении зажигания система подает предупредительный сигнал sireной.

10.8.2 Провода управления приводами центрального замка

Реле открытия

Сине-черный: нормально замкнутый контакт реле.

Синий: общий контакт реле.

Сине-красный: нормально разомкнутый контакт реле.

Реле закрытия

Зелено-черный: нормально замкнутый контакт реле.

Зеленый: общий контакт реле.

Зелено-красный: нормально разомкнутый контакт реле.

Схема подключения к системе с положительным или отрицательным управлением



Схема подключения к двухпроводным приводам системы управления



Схема подключения к пневматической системе управления

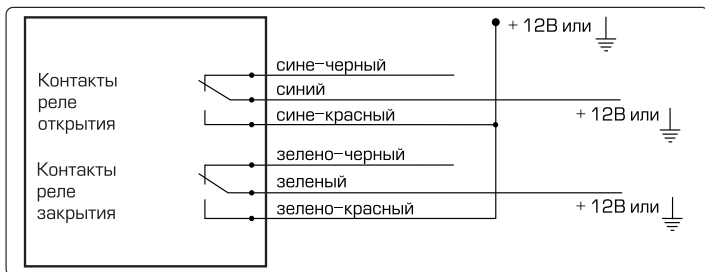

10.8.3 Выход дополнительного канала CN2

Серый провод: выход отрицательной полярности (импульс 0.8сек, 250мА) для дистанционного открытия замка багажника. Активируется нажатием и удержанием кнопки 3 брелока в течение 2 секунд.

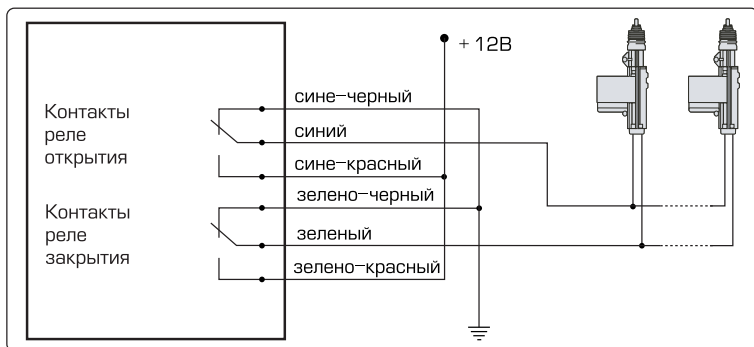
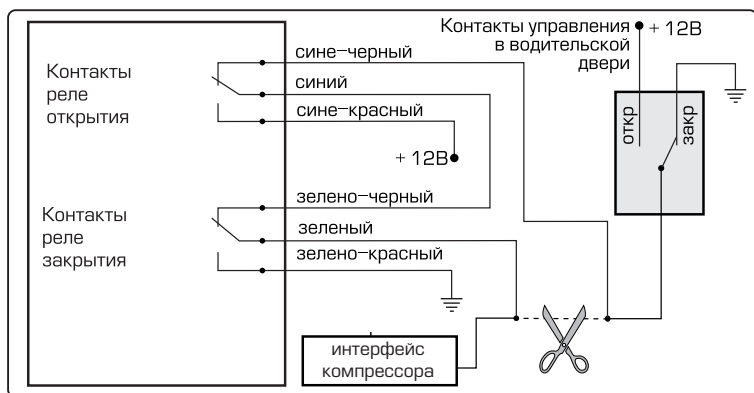
Схема подключения к соленоиду замка багажника с отрицательной полярностью



Схема подключения к соленоиду замка багажника с положительной полярностью



10.8.4 Выход дополнительного канала СНЗ

Бело-черный провод: выход отрицательной полярности (250мА) для закрытия окон в течение 40 секунд с момента постановки автомобиля на охрану

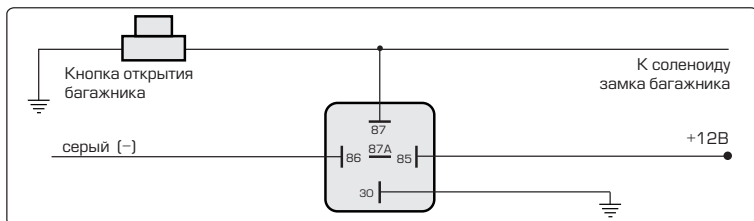
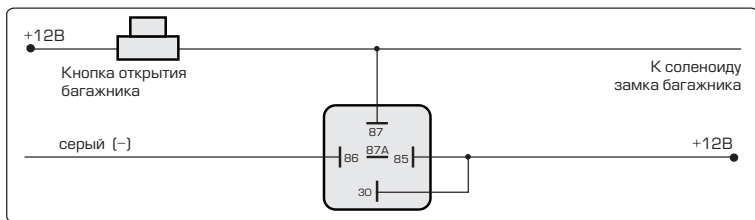
10.8.5 Выход дополнительного канала СН4

Желто-черный провод: выход отрицательной полярности (250мА) для: раздельного открытия замков дверей, активации канала с помощью брелока при выключенном зажигании («Защелка»).

Схема подключения приводов для раздельного открытия замков дверей

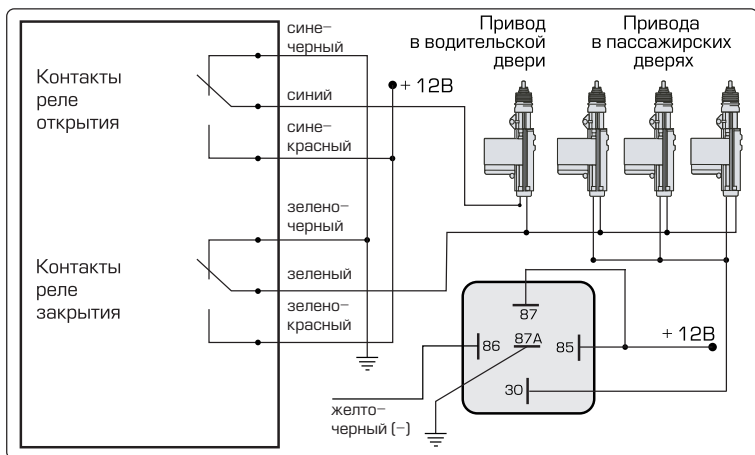

10.8.6 Выход дополнительного канала СН5

Серо-черный провод: выход отрицательной полярности (250мА). Подключается для реализации функций: «вежливая подсветка» салона, режимов «Охрана с работающим двигателем» либо «Турботаймер». Заводская установка канала – «вежливая подсветка» салона, длительность сигнала – 35 секунд после снятия сигнализации с охраны.

Схема подключения «вежливой подсветки» салона с отрицательной полярностью



Схема подключения «вежливой подсветки» салона с положительной полярностью



Схема подключения режимов «Охрана с работающим двигателем» или «Турботаймер»

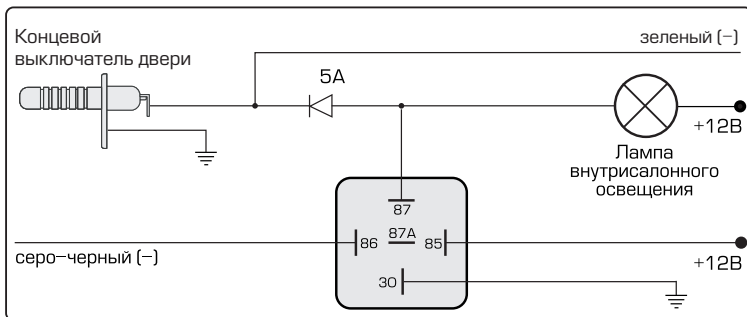

10.8.7 Выход дополнительного канала СН6

Коричнево-черный провод: таймерный выход отрицательной полярности (250мА). Подключается для реализации функций: «минус» при постановке на охрану, активации таймерного канала с помощью брелока. Заводская установка канала – 1 секунда.

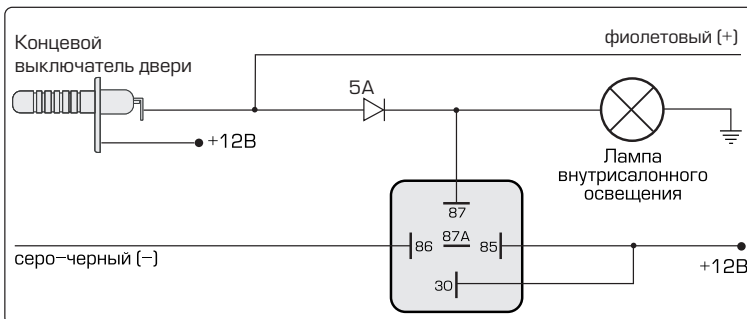
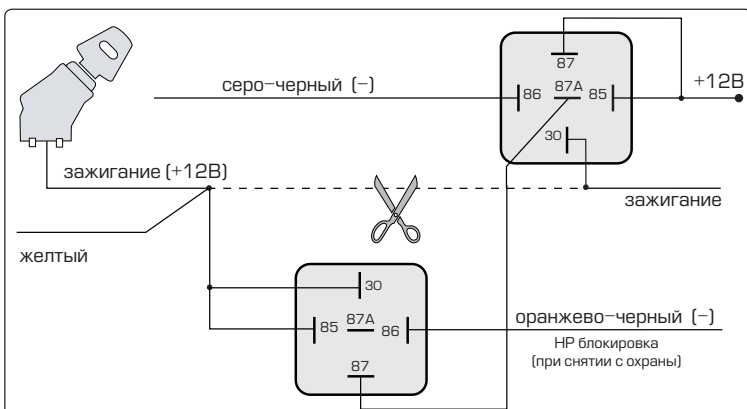
10.8.8 Выход дополнительного канала СН7

Черно-белый провод: таймерный выход отрицательной полярности (250мА). Подключается для реализации функций: «минус» при снятии с охраны, активации таймерного канала с помощью брелока. Заводская установка канала – 1 секунда.

10.9 Настройка двухзонного датчика удара

Настройка датчика производится поворотом винта регулировки до получения нужного уровня чувствительности зон датчика. При слабом ударе по корпусу автомобиля должна сработать зона предупреждения (загорится зеленый светодиод), при сильном ударе – обе зоны (загорятся оба светодиода). При настройке датчика необходимо избегать ударов по стеклу. Чтобы исключить ложные срабатывания сигнализации установленная чувствительность датчика удара не должна быть слишком высокой.

Датчик удара включается через 40/60 секунд после постановки системы на охрану. Исключением являются следующие случаи:

Время задержки активации датчика удара	Состояние системы
5 секунд	функция F11 и F18 в значении 5 секунд*
Не работает	функция F13 запрограммирована на режимы «Охрана с работающим двигателем» или «Турботаймер» и данные режимы активированы

* – см. пункт 9.3.1

**Примечание**

Если в режиме охраны сработает зона тревоги 8 раз, то датчик отключает эту зону, остается только зона предупреждения.

10.10 Схемы подключения системы

10.10.1 Общая схема подключения системы

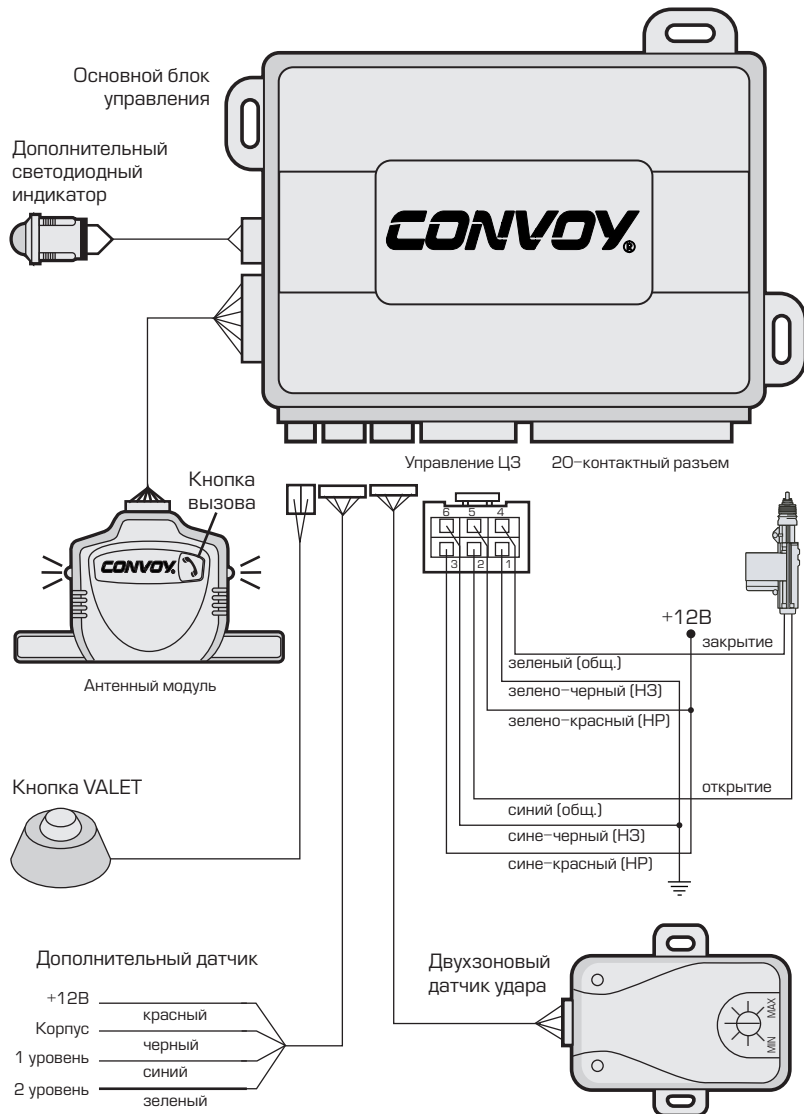

10.10.2 Схема подключения 20-контактного разъема основного блока

