



# Автомобильная охранная система с дистанционным управлением **ALLIGATOR M-550** ИНСТРУКЦИЯ ПОЛЬЗОВАТЕЛЯ

## Стандартные функции системы:

- ◆ Два 2-кнопочных программируемых передатчика (возможность программирования 4 передатчиков)
- ◆ Усовершенствованный динамический код с использованием микропроцессора Keeloq™ и с защитой от сканирования и перехвата
- ◆ Усовершенствованный режим Anti-HiJack
- ◆ Программируемый персональный код отключения системы
- ◆ 6-тональная сирена
- ◆ Раздельное управление правыми/левыми указателями поворотов с помощью встроенного реле
- ◆ Дистанционное управление замками дверей с помощью встроенных реле
- ◆ Управление замками дверей с помощью передатчика во время движения автомобиля
- ◆ Встроенное реле для блокировки стартера
- ◆ Возможность подключения 2-х дополнительных цепей блокировки двигателя
- ◆ 2-уровневый датчик удара с разъемным соединением
- ◆ Постановка на охрану без помощи передатчика
- ◆ Выход 2-го канала для управления замком багажника или дополнительными устройствами
- ◆ Входы отрицательного и положительного триггеров дверей
- ◆ Вход отрицательного триггера капота/багажника
- ◆ Возможность управления внутрисалонным освещением автомобиля
- ◆ Возможность реализации функции центрального замка
- ◆ Возможность управления закрыванием окон автомобиля
- ◆ Возможность подключения дополнительного пейджера
- ◆ Возможность включения режима "Турбо"
- ◆ Бесшумная постановка и снятие системы с охраны
- ◆ Постановка системы в режим охраны с раздельным отключением зон датчиков
- ◆ Усовершенствованный дистанционный режим "Паника"
- ◆ Сервисный режим Valet
- ◆ Предупреждение о включенном режиме Valet
- ◆ Быстрое отключение функции пассивной постановки в режим охраны
- ◆ Отключение режима тревоги в 2 этапа
- ◆ Память на последнее срабатывание системы с указанием зоны/триггера
- ◆ 4 независимые зоны охраны
- ◆ Обход неисправной зоны при постановке на охрану с указанием зоны/триггера



## Программируемые функции

- ◆ Пассивная постановка на охрану с запираем или без запираем дверей
- ◆ Автоматическая повторная постановка системы на охрану
- ◆ Долговременное выключение сигналов подтверждения сирены
- ◆ Автоматическое запираем/отпираем дверей при включении/выключении зажигания
- ◆ Функция защиты от ложных срабатываний FAPC™
- ◆ Отключение охраны в 2 этапа
- ◆ Автоматическое и/или дистанционное включение режима Anti-HiJack
- ◆ Активное и безопасное глушение двигателя в режиме Anti-HiJack
- ◆ Режим иммобилайзера
- ◆ Задержка включения режима охраны 3 или 45 секунд
- ◆ Режим работы выхода канала 2 системы: отпираем багажника, импульсный, постоянный, таймерный
- ◆ Длительность импульса управления замками дверей: 1 с, 3,5 с, 30 с
- ◆ Возможность перепрограммирования функций отдельных выходов и входов системы
- ◆ Возможность охраны автомобиля с работающим двигателем

## Функции кнопок брелков-передатчиков системы

Передатчики, входящие в комплект системы, программируются на заводе-изготовителе следующим образом:

ФУНКЦИЯ	КНОПКА	ПРИМЕЧАНИЕ
Дистанционная постановка/снятие с охраны или дистанционное запирание/отпирание дверей		Нажать и отпустить
Включение режима охраны автомобиля с работающим двигателем (если включена функция № 12)		Нажать и удерживать 3 секунды при включенном зажигании
Бесшумная постановка/снятие с охраны		Нажать и отпустить
Постановка на охрану с отключением зон предупреждения датчиков	,	Нажать последовательно в течение 5 секунд
Постановка на охрану с отключением обеих зон датчиков	,  ,	Нажать последовательно в течение 5 секунд
Выход канала 2 системы (дистанционное отпирание замка багажника/управление дополнительными устройствами)		Нажать и удерживать в течение 1,5 секунд
Дистанционное включение режима “Паника”	+	Нажать одновременно и удерживать в течение 3 секунд при <b>выключенном зажигании</b>
Дистанционное выключение режима “Паника”	+	Нажать и отпустить одновременно
Дистанционное включение режима “Anti-HiJack” (если включена функция № 10)	+	Нажать одновременно и удерживать в течение 3 секунд <b>при включенном зажигании</b>

**ВНИМАНИЕ:** Так как в передатчиках используется постоянно меняющийся (динамический) код, в определенных, достаточно редких ситуациях (например, при нажатии кнопок брелка более 30 раз вдали от автомобиля) может произойти рассинхронизация брелков и системы.

В этом случае - подойдите к автомобилю и быстро нажмите кнопку передатчика дважды. Синхронизация будет восстановлена и брелок вновь сможет управлять системой.



## Активная постановка на охрану

1. Выключите зажигание, выйдите из автомобиля и закройте все двери, капот и багажник.
2. Нажмите и отпустите кнопку  передатчика один раз.
3. Вы услышите 1 сигнал сирены, указатели поворота мигнут 1 раз, система включит цепь блокировки двигателя автомобиля, двери автомобиля будут заперты (если установлены электроприводы замков), автоматически закроются окна автомобиля (если данная функция установлена и подключена) и светодиодный индикатор (СИД) начнет медленно мигать, подтверждая, что система находится в режиме охраны.



**Примечание:** Если при постановке на охрану Вы услышите 3 сигнала сирены (вместо одного), это означает, что одна из дверей, капот или багажник не закрыты (или одна из этих цепей неисправна) либо активна или неисправна цепь основной зоны датчика удара, и система встала в режим охраны в “обход” данной цепи. При этом СИД будет мигать 2 или 3 раза через паузу в течение 30 секунд, указывая на открытую или неисправную цепь. Через 30 секунд СИД начнет мигать медленно, как в обычном режиме охраны. Через 3 секунды после того, как обойденная цепь перестанет быть активной, система автоматически сама возьмет ее под охрану.

**Примечание:** Если при постановке на охрану Вы не услышите звуковых сигналов подтверждения – это значит, что сигналы подтверждения сирены отключены (См. раздел “Долговременное отключение сигналов подтверждения сирены” ниже).

**ВНИМАНИЕ:** Если в Вашем автомобиле установлена функция штатной задержки выключения внутрисалонного освещения, необходимо выключить функцию № 17 (“Включение режима охраны через 45 секунд после подтверждающих сигналов сирены”). В этом случае при постановке на охрану система будет подавать стандартные сигналы подтверждения (1 сигнал сирены и 1 мигание указателей поворота) даже если момент постановки на охрану включено внутрисалонное освещение или открыта одна из дверей автомобиля. Однако если дверь автомобиля была открыта в момент постановки на охрану и осталась открытой, то через 45 секунд сирена подаст дополнительно 3 сигнала, и указатели поворота мигнут еще 3 раза, подтверждая, что вход триггера двери активен и был обойден системой. При этом СИД будет мигать 3 раза через паузу в течение 30 секунд. Через 3 секунды после того, как обойденная цепь перестанет быть активной, система автоматически вновь возьмет ее под охрану.

## Постановка системы на охрану с отдельным отключением зон датчика удара

При постановке на охрану Вы можете отключить только зону предупреждения датчика удара или можете отключить датчик удара системы полностью.

Для этого в течение 5 секунд после постановки системы на охрану с помощью нажатия кнопки  передатчика нажмите и отпустите кнопку . Сирена подаст 1 короткий сигнал, и указатели поворота мигнут один раз, подтверждая, что зона предупреждения датчика удара будет отключена до следующей постановки системы на охрану.

Для отключения основной зоны датчика системы нажмите и отпустите кнопку  передатчика еще раз в течение 5 секунд после отключения зоны предупреждения. Сирена подаст еще 2 коротких сигнала, и указатели поворота мигнут еще 2 раза, подтверждая, что и зона предупреждения, и основная зона датчика отключены до следующей постановки системы на охрану.

Отключение зон датчика удара будет также автоматически отменяться при срабатывании системы от включения зажигания, открывания двери, капота или багажника.

## Пассивная постановка системы на охрану

1. Выключите зажигание, выйдите из автомобиля и закройте все двери, капот и багажник.
2. Как только будет закрыта последняя дверь, сирена подаст 1 короткий сигнал и СИД системы начнет часто мигать, показывая, что начался 30-секундный отсчет времени перед автоматической (пассивной) постановкой системы на охрану.
3. Через 30 секунд после того, как была закрыта последняя дверь, капот и багажник, Вы услышите еще 1 сигнал сирены, указатели поворота мигнут 1 раз, система включит цепь блокировки двигателя автомобиля, двери автомобиля будут заперты (если включена соответствующая функция и установлены электроприводы замков), автоматически закроются окна автомобиля (если данная функция установлена и подключена) и СИД начнет мигать медленно, подтверждая, что система находится в режиме охраны.

**Примечание:** Если какая-либо из дверей, капот или багажник остались открыты после выключения зажигания (или если одна из этих цепей неисправна), автоматическая постановка на охрану НЕ начнется до тех пор, пока все двери, капот и багажник не будут закрыты. Вы, тем не менее, сможете в любой момент поставить системы на охрану с помощью передатчика (активно).

**Примечание:** Если после пассивной постановки на охрану Вы услышите 3 сигнала сирены и указатели поворота включатся 3 раза, то это означает, что активен или неисправен выход основной зоны датчика удара и система встала в режим охраны в “обход” данной цепи. СИД системы будет мигать 3 раза через паузу в течение 30 секунд.

**Примечание:** Если в течение 30-секундного отсчета времени перед автоматической постановкой системы на охрану какая-либо из дверей, капот или багажник были открыты, данная автоматическая функция будет немедленно остановлена и СИД системы погаснет. Как только все двери, капот и багажник будут вновь закрыты, сирена вновь подаст 1 короткий сигнал и СИД вновь начнет часто мигать, показывая, что 30-секундный отсчет времени перед автоматической постановкой системы на охрану начался заново.

**Примечание:** Если при пассивной постановке на охрану Вы не услышите 2-го сигнала подтверждения сирены - это значит, что сигналы подтверждения сирены отключены (См. раздел “Долговременное отключение сигналов подтверждения сирены” ниже). 1 короткий сигнал сирены, подтверждающий начало 30-секундного отсчета, будет подаваться всегда, независимо от состояния данной функции.

**ВНИМАНИЕ:** Функция автоматической (пассивной) постановки системы на охрану является **программируемой** и может быть отключена. Для этого – обратитесь к мастеру-установщику или смотрите раздел “Программируемые функции” в “Инструкции по установке”.

## Пассивная блокировка двигателя

Вы можете запрограммировать систему таким образом, чтобы каждый раз через 60 секунд после выключения зажигания включались только цепи блокировки двигателя (аналогично иммобилайзеру). Если данная функция (функция № 6) включена:

1. Выключите зажигание и выйдите из автомобиля.
2. Через 60 секунд после выключения зажигания система включит цепь блокировки двигателя автомобиля, указатели поворота мигнут один раз и СИД системы начнет мигать в 2 раза медленнее, чем в обычном режиме охраны
3. Система не будет срабатывать от открывания дверей, капота или багажника или от датчиков, подключенных к системе



Если в то время, когда включена функция пассивной блокировки двигателя, будет включено зажигание, сирена системы будет сначала подавать предупредительные сигналы в течение 10 секунд. В течение этих 10 секунд Вы можете отключить режим пассивной блокировки двигателя с помощью передатчика, не вызывая срабатывание системы, нажав кнопку  передатчика при включенном зажигании.

Если система не была снята с охраны - включится 30-секундный режим тревоги (начнут мигать указатели поворота и внутрисалонное освещение, если данная функция подключена, включится выход на дополнительный пейджер и т.д.). Режим тревоги включится даже в том случае, если зажигание было включено и затем тут же выключено, но охрана не была отключена.

Если зажигание будет выключено, то через 30 секунд режим тревоги выключится до следующей попытки завести двигатель. Если же зажигание останется включенным – режим тревоги продолжится, но не более 3 минут. Затем режим тревоги выключится, но двигатель останется заблокированным.

При использовании данной функции, Вы сможете в любой момент (как в течение 30-секундного отсчета времени перед включением функции пассивной блокировки двигателя, так и после ее включения) включить “полный” режим охраны, нажав кнопку  передатчика. При этом Вы услышите 1 сигнал сирены, указатели поворота мигнут один раз и т.д.

Для **отключения** режима пассивной блокировки двигателя:

- ♦ Поставьте систему в “полный” режим охраны, нажав кнопку  передатчика при выключенном зажигании (Вы услышите один сигнал сирены и габаритные огни мигнут 1 раз, запрутся двери автомобиля), и затем снимите систему с охраны нажав кнопку  передатчика еще раз (Вы услышите 2 сигнала сирены, указатели поворота мигнут 2 раза, внутрисалонное освещение включится на 30 секунд и т.д.)

**Примечание.** Если включена функция отключения охраны в 2 этапа (функция № 9), то после нажатия кнопки  указатели поворота включатся 2 раза, охранные функции системы будут отключены, но блокировка двигателя останутся включенными. Для отключения блокировок - включите зажигание и введите Ваш персональный код отключения системы (см. раздел “Отключение охраны в 2 этапа” ниже).

- ♦ Если передатчик неисправен или потерян, отключите систему с помощью персонального кода. Обратите внимание на то, что если система не будет отключена в течение 10 секунд после включения зажигания, включится сирена, и т.д. как описано выше.

Данная функция работает независимо от того, включена ли функция пассивной постановки на охрану и обычно используется в следующих случаях:

- как дополнительный уровень защиты к функции пассивной постановки системы на охрану. Функция пассивной постановки на охрану в этом случае будет “приоритетной”. Однако если после выключения зажигания одна из дверей, капот или багажник остались открыты или одна из этих цепей неисправна, пассивная постановка на охрану не начнется. Пассивная же блокировка двигателя в этом случае включится через 60 секунд после выключения зажигания, независимо от того, открыта ли одна из дверей или неисправна ли одна из цепей. В этом случае, двигатель автомобиля будет надежно заблокирован.
- если Вы не используете функцию пассивной постановки на охрану или не хотите включать “полный” режим охраны для избежания возможных срабатываний системы (например, на парковке, во дворе офиса и т.д.). Функция пассивной блокировки двигателя в этом случае будет работать как иммобилайзер и обеспечит необходимую базовую защиту Вашего автомобиля.

Для включения функции пассивной блокировки двигателя - обратитесь к мастеру-установщику или смотрите раздел “Программируемые функции системы” в “Инструкции по установке”.

### Постановка на охрану без помощи передатчика.

Данная система может быть поставлена на охрану без использования передатчика. Это необходимо в том случае, если, например, передатчик утерян, неисправен или если разрядились батарейки и при этом Вы не используете функцию пассивной постановки системы на охрану.

**ВНИМАНИЕ:** Данная функция не является автоматической, поэтому после снятия системы с охраны Вам необходимо будет вновь использовать эту функцию для включения охраны без помощи передатчика.

Для постановки системы на охрану без помощи передатчика:

1. Откройте дверь, затем включите зажигание.
2. В течение 10 секунд нажмите и удерживайте кнопочный выключатель Valet 3 секунды. Сирена системы подаст 1 короткий сигнал.
3. Выключите зажигание, выйдите из автомобиля и закройте все двери, капот и багажник.
4. Как только будет закрыта последняя дверь, сирена подаст 1 короткий сигнал и СИД системы начнет часто мигать, показывая, что начался 30-секундный отсчет времени перед постановкой системы на охрану.
5. Через 30 секунд после того, как была закрыта последняя дверь, капот и багажник, Вы услышите еще 1 сигнал sireны, указатели поворота мигнут 1 раз, система включит цепь блокировки двигателя, двери автомобиля будут заперты (если установлены электроприводы замков), автоматически закроются окна автомобиля (если данная функция установлена и подключена) и СИД начнет мигать медленно, подтверждая, что система находится в режиме охраны.

**Примечание:** Если при постановке на охрану Вы не услышите 2-го сигнала подтверждения sireны - это значит, что сигналы подтверждения sireны отключены (См. раздел “Долговременное отключение сигналов подтверждения sireны” ниже). 1 короткий сигнал sireны, подтверждающий начало 30 секундного отсчета перед включением режима охраны, будет подаваться всегда, независимо от состояния программируемой функции № 2.

**Примечание:** Если при постановке на охрану Вы услышите 3 сигнала sireны и указатели поворота включатся 3 раза, то это означает, что активен или неисправен выход основной зоны датчика удара и система встала в режим охраны в “обход” данной цепи. СИД системы будет мигать 3 раза через паузу в течение 30 секунд.

**Примечание:** Данная функция работает только при выключенной пассивной постановке на охрану (программируемая функция №1).

### Охрана автомобиля с работающим двигателем



Если включена программируемая функция № 12 данная система позволит включать режим охраны автомобиля даже тогда, когда включено зажигание и работает двигатель. Для этого:



1. Выйдите из автомобиля, оставив зажигание включенным.

**Примечание:** если для реализации данной функции используется выход канала 2 системы, то перед выходом из автомобиля нужно будет активизировать выход данного канала нажатием кнопки  передатчика на 1,5 секунды; затем поверните ключ в замке зажигания в положение “выключено” и выньте ключ из замка. Двигатель будет продолжать работать на холостом ходу под управлением системы

2. Убедитесь, что все двери, капот и багажник закрыты. Это очень важно, поскольку включение режима охраны с работающим двигателем невозможно при открытой двери, капоте или багажнике (режим охраны не включится и сирена подаст 5 предупреждающих сигналов).

3. Нажмите и удерживайте кнопку /  передатчика в течение 3 секунд.





**ВНИМАНИЕ:** Однократное нажатие кнопки /  передатчика режим охраны автомобиля с работающим двигателем включать **не будет** (вместо этого только произойдет запираение дверей автомобиля). Также невозможно бесшумное включение режима охраны с работающим двигателем при помощи кнопки  передатчика.

4. Вы услышите 1 сигнал сирены, указатели поворота мигнут 1 раз, двери автомобиля будут заперты (если установлены электроприводы замков), автоматически закроются окна автомобиля (если данная функция установлена и подключена) и светодиодный индикатор (СИД) начнет медленно мигать, подтверждая, что система находится в режиме охраны. При этом система **не включит** цепи блокировки двигателя и автоматически отключит вход цепи зажигания и вход датчика системы, для того чтобы вибрация автомобиля при работающем двигателе не вызывала срабатывания системы.
5. Система немедленно сработает при попытке открыть дверь, капот или багажник автомобиля. При этом включится режим тревоги, двигатель будет немедленно заблокирован и система вновь будет срабатывать от входа датчика и от цепи зажигания. Если режим тревоги не был отключен с передатчика, то после окончания режима тревоги двигатель останется заблокированным и система перейдет в обычный режим охраны. СИД будет мигать 2 или 3 раза через паузу, показывая зону, вызвавшую срабатывание системы.
6. Если в то время, когда система находится в режиме охраны с работающим двигателем, зажигание будет выключено более чем на 3 секунды, система автоматически включит цепи блокировки двигателя и перейдет в обычный режим охраны.
7. Для отключения режима охраны с работающим двигателем нажмите и отпустите кнопку /  передатчика. Сирена подаст 2 сигнала, указатели поворота мигнут 2 раза и СИД системы погаснет.

## Режим “Турбо”

После активной езды на автомобиле с двигателем, оснащенным турбонаддувом, перед остановкой двигателя и постановкой системы на охрану обычно рекомендуется охладить турбину, дав поработать двигателю несколько минут на холостых оборотах. Режим “Турбо” позволяет поставить систему на охрану, не дожидаясь охлаждения турбины. Стандартное время охлаждения турбины от 1,5 до 3-х минут.

**ВНИМАНИЕ:** Для реализации данной функции должна быть включена функция постановки системы на охрану с включенным двигателем (функция № 12), сделаны необходимые подключения и соответствующим образом запрограммирован выход 2-го канала системы (функции № 13 и 14).

1. Припаркуйте автомобиль и, пока двигатель автомобиля все еще работает на холостом ходу, переведите рычаг переключения передач в положение “PARK” или в нейтральное положение, и поставьте автомобиль на стояночный тормоз.
2. Не выключая зажигание автомобиля, нажмите и удерживайте в течение 1,5 секунд кнопку  передатчика для активизации выхода канала 2 системы, запрограммированного для реализации данной функции.
3. Поверните ключ в замке зажигания в положение “выключено” и выньте ключ из замка. Двигатель будет продолжать работать на холостом ходу под управлением системы.
4. Выйдите из автомобиля, закройте все двери, капот и багажник, и поставьте системы в режим охраны с включенным двигателем, нажав и удерживая кнопку /  брелка-передатчика в течение 3 секунд.
5. Двигатель автомобиля будет продолжать работать на холостом ходу под управлением системы еще в течение запрограммированного времени (1 минуту или 3 минуты), после чего будет автоматически остановлен и система перейдет в стандартный режим охраны. Двигатель также может быть остановлен до истечения запрограммированного времени нажатием кнопки  передатчика на 1,5 секунды, после чего система также автоматически перейдет в стандартный режим охраны.

## Защита автомобиля при включенной охране

- ◆ При легком толчке или ударе по корпусу автомобиля сработает вход режима предупреждения датчика удара, и сирена подаст 3 коротких предупредительных сигнала. Любой сильный удар или толчок по корпусу или по стеклу автомобиля немедленно вызовет срабатывание полного 30-секундного цикла режима тревоги.
- ◆ Открывание любой двери, капота или багажника, или включение зажигания вызовет немедленное включение сирены. Сирена будет звучать 30 секунд, затем выключится и система вновь встанет на охрану. Если, например, взломщик оставил дверь открытой, то сирена будет звучать всего 6 циклов по 30 секунд (если Вы не отключите режим тревоги с помощью передатчика ранее) и затем встанет на охрану в “обход” открытой цепи. После того, как эта дверь будет вновь закрыта, система автоматически сама возьмет ее также под охрану.
- ◆ Включение зажигания при включенном режиме охраны вызовет немедленное срабатывание системы. Если зажигание будет выключено, то через 30 секунд режим тревоги выключится до следующей попытки завести двигатель. Если же зажигание останется включенным – режим тревоги продолжится, но не более 3 минут. Затем режим тревоги выключится, но двигатель останется заблокированным.
- ◆ Отключение питания системы также вызовет немедленное срабатывание системы как только питание будет вновь подключено. При этом даже в случае отключения проводов питания системы от аккумулятора автомобиля, система будет все равно получать питание через альтернативные цепи при попытке завести двигатель.
- ◆ При срабатывании системы указатели поворота (и внутрисалонное освещение, если данная функция подключена) будут мигать в течение 30 секунд (или в течение всего режима тревоги), привлекая визуальное внимание к автомобилю. Также, если данная опция установлена, при срабатывании системы автоматически включится выход на дополнительный пейджер.
- ◆ При включенной охране будет включена блокировка стартера и дополнительные цепи блокировки двигателя (если установлены дополнительные реле), предотвращая несанкционированный запуск двигателя.
- ◆ Красный СИД медленно мигает при включенном режиме охраны. Это является визуальным предупреждением для потенциального взломщика. Ток, потребляемый СИДом, очень мал и практически не разряжает аккумулятор даже за длительный период времени. При срабатывании системы СИД начнет мигать сериями вспышек до момента отключения режима тревоги с передатчика или до момента снятия системы с охраны, показывая последнюю зону или триггер, вызвавший срабатывание системы (см. раздел “Информация о предыдущих срабатываниях системы” ниже).

## Снятие системы с охраны

1. Нажмите и отпустите кнопку  передатчика один раз.
2. Вы услышите 2 сигнала сирены, указатели поворота мигнут 2 раза, система отключит цепи блокировки двигателя, двери автомобиля отпрутятся (если установлены электроприводы замков) и СИД погаснет, показывая, что система снята с режима охраны. Если выполнены соответствующие подсоединения и система запрограммирована необходимым образом, то при снятии системы с охраны также включится внутрисалонное освещение на 30 секунд (или до момента включения зажигания).
3. Если включена соответствующая программируемая функция системы, то после снятия системы с охраны СИД начнет быстро мигать, показывая, что начался отсчет времени перед автоматической повторной постановкой системы на охрану (см. описание работы данной функции ниже).

**Примечание:** Если при снятии системы с охраны Вы услышите 4 или 5 сигналов сирены и указатели поворота мигнут 4 раза, это значит, что система срабатывала за время Вашего отсутствия. В этом случае СИД будет мигать определенное количество раз, указывая на конкретный триггер или датчик, вызвавший срабатывание системы (См. раздел “Информация о предыдущих срабатываниях системы” ниже).

**Примечание:** Если при снятии системы с охраны Вы не услышите 2 сигналов подтверждения сирены - это значит, что сигналы подтверждения сирены отключены (См. раздел “Долговременное отключение сигналов подтверждения сирены” ниже).

## Снятие системы с охраны в режиме тревоги

1. Если система сработала и находится в режиме тревоги (звучит сирена, мигают указатели поворота и внутрисалонное освещение, если данная функция подключена) – нажатие любой кнопки передатчика один раз только отключит сирену системы, однако автомобиль останется под охраной. При этом сирена подаст 1 короткий сигнал и произойдет повторное запираение дверей автомобиля (если установлены электроприводы замков).

**Примечание:** Если в момент отключения режима тревоги какая-либо из зон охраны осталась активна (открыта дверь, капот или багажник), также произойдет повторное запираение дверей автомобиля, но сирена подаст 3 сигнала, указатели поворота мигнут 3 раза, и СИД системы будет мигать сериями вспышек в течение 30 секунд, показывая открытую и обойденную цепь

2. Для полного отключения режима охраны – нажмите и отпустите кнопку  передатчика один раз. Вы услышите 4 сигнала сирены, указатели поворота мигнут 4 раза, и т.д.

## Бесшумная постановка и снятие системы с охраны

Вы можете ставить и снимать систему с охраны без подтверждающих сигналов сирены. Для этого нажмите и отпустите кнопку  передатчика. Сигналами подтверждения постановки и снятия системы с охраны будут в этом случае только 1 и 2 мигания указателей поворота автомобиля.

**ВНИМАНИЕ:** Даже при бесшумной постановке и/или снятии системы с охраны **всегда** будут подаваться 3 сигнала сирены (если одна из цепей охраны открыта или неисправна) и 4 сигнала сирены (если система срабатывала). Эти сигналы считаются важными для защиты автомобиля и для обеспечения Вашей безопасности, и не могут быть отключены.

## Снятие с охраны в 2 этапа

Для большей безопасности Вы можете использовать функцию снятия системы с охраны в 2 этапа (программируемая функция № 9).

Если функция № 9 включена, то при снятии системы с охраны с помощью передатчика - за исключением отключения режима охраны с работающим двигателем - двигатель автомобиля останется заблокированным, хотя все остальные охранные функции системы будут отключены. Для отключения блокировок и запуска двигателя необходимо будет после снятия системы с охраны дополнительно ввести персональный код отключения системы. Данная функция может оказаться весьма полезной в том случае, если угонщики выкрали брелок-передатчик и ключи от автомобиля.

1. Нажмите и отпустите кнопку  брелка-передатчика, подходя к автомобилю.
2. Вы услышите 2 сигнала сирены, указатели поворота мигнут 2 раза, двери автомобиля отпрутятся (если установлены электроприводы замков) и СИД погаснет, показывая, что система снята с режима охраны или начнет быстро мигать, показывая, что начался отсчет времени перед повторной постановкой системы на охрану (см. описание работы данной функции ниже). Если выполнены соответствующие подсоединения и система запрограммирована необходимым образом, то при снятии с охраны включится внутрисалонное освещение на 30 секунд (или до момента включения зажигания, если это произойдет раньше).



3. Двигатель автомобиля останется **заблокированным**.

**Примечание:** Если при снятии системы с охраны Вы услышите 4 или 5 сигналов сирены и указатели поворота мигнут 4 раза, это значит, что система срабатывала за время Вашего отсутствия. В этом случае СИД будет мигать определенное количество раз, указывая на конкретный триггер или датчик, вызвавший срабатывание системы (См. раздел “Информация о предыдущих срабатываниях системы” ниже).

**Примечание:** Если при снятии системы с охраны Вы не услышите 2 сигналов подтверждения сирены - это значит, что сигналы подтверждения сирены отключены (См. раздел “Долговременное отключение сигналов подтверждения сирены” ниже).

4. Для **отключения блокировки двигателя** после снятия системы с охраны включите зажигание и в течение 10 секунд нажмите и отпустите кнопочный выключатель Valet число раз (1...9), соответствующее Вашему персональному коду (программируемая функция № 8, заводская настройка – “1”).

**Примечание:** В том случае, если 3 раза подряд был введен неправильный персональный код, система не будет в течение некоторого времени воспринимать дальнейшие попытки введения кода.

5. Система отключит цепи блокировки двигателя и Вы сможете завести автомобиль.

## Автоматическая повторная постановка системы на охрану

Если включена программируемая функция № 5, то через 30 секунд после снятия с охраны система автоматически вновь встанет в режим охраны и запрет двери автомобиля (если данная функция запрограммирована соответствующим образом).

При этом СИД системы будет быстро мигать в течение 30 секунд после снятия системы с охраны, затем Вы услышите 1 сигнал сирены, указатели поворота мигнут 1 раз, произойдет запираение дверей автомобиля (если установлены электроприводы замков и функция запрограммирована соответствующим образом), а СИД начнет мигать медленно. Автоматическая повторная постановка на охрану произойдет в том случае, если в течение 30 секунд после снятия системы с охраны не открывались двери, капот или багажник автомобиля и не включалось зажигание.

**Примечание:** Если при постановке на охрану Вы услышите 3 сигнала сирены и указатели поворота включатся 3 раза, то это означает, что активен или неисправен выход основной зоны датчика удара и система встала в режим охраны в “обход” данной цепи. СИД системы будет мигать 3 раза через паузу в течение 30 секунд.

Если же в течение 30 секунд после снятия системы с охраны была открыта одна из дверей, капот или багажник автомобиля или было включено зажигание, то функция автоматической повторной постановки на охрану будет **отменена**, а дальнейшая работа системы будет зависеть от состояния программируемой функции № 1 (пассивная постановка на охрану без запираения или с запираением дверей):

- ♦ если пассивная постановка на охрану (функция № 1) отключена, то после отмены функции автоматической повторной постановки на охрану открыванием любой из дверей, капота или багажника система останется в режиме выключенной охраны.
- ♦ если пассивная постановка включена и в течение 30 секунд после снятия системы с охраны была открыта одна из дверей, капот или багажник, но зажигание не включалось, то функция автоматической повторной постановки на охрану будет **отменена**, но после того, как все двери, капот и багажник будут опять закрыты (или после того, как выключится внутрисалонное освещение) начнется 30-секундный отсчет перед пассивной постановкой системы на охрану (с запираением или без запираения дверей - в зависимости от состояния функции № 1).

## Быстрое отключение пассивной постановки на охрану / пассивной блокировки двигателя

Если включена функция пассивной постановки на охрану (программируемая функция № 1) или функция пассивной блокировки двигателя (программируемая функция № 6), но Вы хотите временно ее отключить (при заправке автомобиля и т.д.), воспользуйтесь следующей простой и удобной функцией:

- ♦ Выключите зажигание, но не открывайте дверь автомобиля
- ♦ В течение 5 секунд 2 раза быстро включите и выключите зажигание
- ♦ Вы услышите 1 длинный подтверждающий сигнал сирены, подтверждающий, что функция пассивной постановки на охрану или функция пассивной блокировки двигателя была отключена до следующего выключения зажигания или до следующей постановки системы на охрану с помощью передатчика.

## Информация о предыдущих срабатываниях системы

Система проинформирует Вас, если она срабатывала за время Вашего отсутствия. В этом случае при снятии системы с охраны Вы услышите 4 сигнала сирены (вместо 2) и указатели поворота мигнут 4 раза.

**Примечание:** Если основная зона датчика системы или триггер капота/багажника вызвал 3 срабатывания системы, и данная зона охраны была отключена функцией защиты от ложных срабатываний системы (FARC™), то при снятии системы с охраны сирена подаст 5 сигналов, и указатели поворота мигнут 4 раза.

После снятия системы с охраны СИД системы начнет мигать сериями вспышек через паузу до момента включения зажигания, показывая зону или триггер, вызвавший последнее срабатывание системы. Сядьте в автомобиль и сосчитайте количество миганий СИДа:

- ◆ Если СИД мигает 1 раз ... пауза ... 1 раз ... пауза и т.д., то срабатывание было вызвано датчиком удара.
- ◆ Если СИД мигает 2 раза ... пауза ... 2 раза ... пауза и т.д., то срабатывание было вызвано попыткой открыть капот или багажник.
- ◆ Если СИД мигает 3 раза ... пауза ... 3 раза ... пауза и т.д., то срабатывание было вызвано попыткой открыть одну из дверей автомобиля.
- ◆ Если СИД мигает 4 раза ... пауза ... 4 раза ... пауза и т.д., то срабатывание было вызвано попыткой включить зажигание или отключением питания системы.

**Примечание:** Срабатывание зоны предупреждения датчика СИДом не показывается.

Информация о зонах, вызвавших срабатывание, хранится в памяти системы и стирается в момент включения зажигания или при постановке системы на охрану с помощью передатчика.

## Режим VALET

Кнопочный выключатель Valet используется для того, чтобы включить сервисный режим Valet (т.е. временно отключить охранные функции системы) если, например, Вам необходимо оставить автомобиль на станции технического обслуживания. При этом Вы сможете управлять сервисными функциями системы (например, дистанционно отпирать двери автомобиля) и включать дистанционный режим "Паника".

Для **включения** режима Valet:

- ◆ Сядьте в автомобиль, включите и выключите зажигание
- ◆ В течение 15 секунд нажмите и удерживайте кнопочный выключатель Valet в течение 2 секунд.
- ◆ Сирена подаст 1 короткий сигнал и СИД начнет постоянно гореть, показывая, что система находится в режиме Valet.

**Примечание:** Когда система находится в режиме Valet, каждый раз при выключении зажигания сирена будет подавать 2 коротких предупредительных сигнала.

Для **выключения** режима Valet:

- ◆ Сядьте в автомобиль, включите и выключите зажигание
- ◆ В течение 15 секунд нажмите и отпустите кнопочный выключатель Valet один раз.
- ◆ Сирена подаст 2 коротких сигнала и СИД системы погаснет.

**ВНИМАНИЕ:** Не забывайте отключать режим Valet. Это гарантирует постоянную охрану Вашего автомобиля.

## Аварийное отключение системы

Данная система может быть снята с охраны без использования передатчика (процедура аварийного отключения системы). Это необходимо в том случае, если, например, передатчик утерян, неисправен или если разрядились батарейки. Для отключения охраны применяется персональный код. Персональным кодом отключения системы может быть любое число от 1 до 9, которое задается при помощи программируемой функции № 8. Заводское значение кода "1" (1 нажатие переключателя Valet).

Для снятия системы с охраны:

- ◆ Откройте дверь ключом (система сработает, включится сирена, начнут мигать указатели поворота, внутрисалонное освещение и т.д.)
- ◆ Включите зажигание
- ◆ В течение 15 секунд нажмите и отпустите кнопочный выключатель Valet количество раз, равное Вашему персональному коду (от 1 до 9), после чего сделайте паузу.

- ◆ Если был введен правильный код, режим тревоги отключится, СИД системы погаснет и Вы сможете завести автомобиль.

**Примечание:** Если режим охраны не выключится после введения Вашего персонального кода, возможно 15-секундный интервал времени был превышен или был введен неверный код. В этом случае выключите зажигание и повторите процедуру еще раз.

**Примечание:** В том случае, если 3 раза подряд был введен неправильный персональный код, система не будет в течение некоторого времени воспринимать дальнейшие попытки введения кода.

## Долговременное отключение сигналов подтверждения сирены

Как описано выше в данной инструкции, Вы можете ставить и снимать систему с охраны бесшумно (т.е. без подтверждающих сигналов сирены) нажав и отпустив кнопку  передатчика. Тем не менее, Вы также можете совсем отключить сигналы подтверждения сирены, а затем в любой момент вновь их включить.

Для отключения подтверждающих сигналов сирены обратитесь к Вашему мастеру-установщику или смотрите раздел “Программируемые функции” в “Инструкции по установке” (функция № 2).

**ВНИМАНИЕ:** Даже если Вы отключите сигналы подтверждения сирены, тем не менее 3 сигнала сирены (если одна из цепей охраны открыта или неисправна) и 4 или 5 сигналов сирены (если система срабатывала) будут **всегда** подаваться. Эти сигналы считаются важными для защиты автомобиля и для обеспечения Вашей безопасности и не могут быть отключены.

## Функция защиты от ложных срабатываний FARC™



Для того чтобы по возможности избежать частых ложных срабатываний системы, вызванных неисправным концевым выключателем, раскатами грома и т.д. данная система использует усовершенствованную функцию защиты от ложных срабатываний, которая работает следующим образом:





- ◆ Если зона предупреждения датчика удара сработала 10 раз в течение 30 минут, то внешняя зона датчика удара будет отключена на 1 час.
- ◆ Если система сработала 3 раза в течение 60 минут от основной зоны датчика удара или от триггера капота/багажника (которые чаще всего являются причиной ложных срабатываний), данный датчик или триггер (или также любые дополнительные датчики, подключенные только к той же зоне охраны) будет отключен на 1 час. Это предотвратит возможные последующие ложные срабатывания системы.
- ◆ Режим временного отключения датчика или триггера, вызвавшего 3 срабатывания системы, будет автоматически отменен до истечения 60 минут:
  - при срабатывании системы от любого другого триггера или датчика;
  - при снятии системы с охраны и включении зажигания.
  - при снятии системы с охраны и постановки на охрану с передатчика.
- ◆ Если датчик системы или триггер капота/багажника вызвал 3 или более срабатывания системы и был временно отключен функцией защиты от ложных срабатываний, то при снятии системы с охраны сирена подаст 5 предупредительных сигналов и указатели поворота включатся 4 раза.

**ВНИМАНИЕ:** Работа данной функции не распространяется на триггер двери и на вход зажигания, и, таким образом, максимальное количество срабатываний системы от данных зон охраны не может быть ограничено.

**Примечание:** Данная функция является программируемой и может быть отключена по желанию владельца системы. В этом случае количество срабатываний системы от любой зоны охраны не будет ограничено.

## Дистанционный режим “Паника”



Нажатие кнопки  и кнопки  передатчика **при выключенном зажигании** служит для включения дистанционного режима “Паника” когда система находится в режиме охраны или снята с охраны. Для этого:

- ◆ При **выключенном** зажигании нажмите кнопку  и кнопку  передатчика одновременно и удерживайте их в течение 3 секунд. Немедленно включится сирена системы, и начнут мигать указатели поворота.
- ◆ Для выключения режима “Паника” нажмите и отпустите кнопку  и кнопку  передатчика одновременно. Сирена системы и указатели поворота перестанут работать, и система вернется в то состояние, в котором она находилась до момента включения режима “Паника”.

Дистанционный режим “Паника” также может быть включен в то время, когда система находится в режиме “Valet”. В этом случае, после окончания режима “Паника” система вновь перейдет в режим “Valet”.

## Режим Anti-HiJack

Если включена соответствующая программируемая функция (функция № 10, опция 2), Вы можете использовать кнопки передатчика для включения режима Anti-HiJack при **включенном зажигании**. Функция Anti-HiJack работает следующим образом:

- 1) В том случае, если Вы предполагаете возможность нападения или ощущаете опасность, Вы можете активизировать функцию Anti-HiJack заблаговременно одновременным нажатием и удерживанием кнопок  и  передатчика в течение 3 секунд при **включенном зажигании**. При этом сирена подаст 1 короткий подтверждающий сигнал, а СИД системы вспыхнет и будет гореть в течение 5 секунд. Немедленно после этого начнется отсчет таймера функции Anti-HiJack.

**ВНИМАНИЕ:** Обратите внимание на то, что отсчет таймера будет происходить только при **включенном** зажигании. Вы можете в любой момент (до момента включения сирены) выключить зажигание и даже поставить систему на охрану. Отсчет таймера функции Anti-HiJack при этом приостановится и продолжится сразу же после включения зажигания.

Это также дает Вам возможность по желанию включать режим Anti-HiJack непосредственно перед парковкой автомобиля, после чего Вы сможете выключить зажигание и поставить систему на охрану. Если на Вас будет совершено нападение и у Вас отберут ключи от автомобиля и брелок-передатчик, отсчет таймера режима Anti-HiJack начнется немедленно после снятия системы с охраны и включения зажигания. Отключить данный режим с помощью брелка-передатчика системы будет уже невозможно.

- 2) После того, как в зажигание было включено в общей сложности в течение 50 секунд после включения функции Anti-HiJack включится сирена и в течение 7 секунд будет подавать короткие предупреждающие сигналы.
- 3) Через 7 секунд сирена начнет работать постоянно, будут мигать указатели поворота автомобиля и включится выход на дополнительный пейджер (если функция запрограммирована и произведены необходимые подключения). Если в этот момент зажигание автомобиля будет выключено, система немедленно включит цепи блокировки двигателя.
- 4) Еще через 30 секунд после включения сирены включатся цепи блокировки стартера. Сирена, указатели поворота и выход на дополнительный пейджер будут продолжать работать, а двигатель останется заблокированным до полного разряда аккумулятора автомобиля.

**Примечание:** Если включена функция активного и безопасного глушения двигателя в режиме Anti-HiJack (функция № 11) и сделаны необходимые подключения, то на 3-м этапе работы режима Anti-HiJack (с момента постоянного включения сирены) двигатель будет постепенно принудительно заглушен: в течение 30 секунд цепь зажигания автомобиля будет периодически разрываться на несколько секунд, вызывая тем самым снижение скорости автомобиля до безопасного уровня, после чего цепь зажигания и цепь стартера автомобиля будут окончательно заблокированы.

### Отключение режима Anti-HiJack:

**ВНИМАНИЕ:** После того, как функция Anti-HiJack была включена, ее больше нельзя будет отключить с помощью брелка-передатчика системы! Отключение производится следующим образом:

- a) Отключение функции Anti-HiJack до момента включения сирены и указателей поворота производится однократным нажатием кнопочного выключателя Valet при включенном зажигании вне зависимости от запрограммированного персонального кода.
- b) После того, как включилась сирена, указатели поворота и цепи блокировки двигателя, для отключения режима Anti-HiJack необходимо будет выключить и вновь включить зажигание, и в течение 15 секунд ввести персональный код отключения системы.

**Примечание:** В том случае, если 3 раза подряд был введен неправильный персональный код, система не будет в течение некоторого времени воспринимать дальнейшие попытки введения кода.

**ВНИМАНИЕ:** *Включая противоугонную функцию Anti-HiJack, Вы берете на себя ответственность за возможные последствия, вызванные возможным насильственным глушением двигателя автомобиля во время движения, особенно в случае использования блокировок двигателя, отличных от рекомендованных.*

## Автоматическая активизация режима Anti-HiJack при включении зажигания

Данная система позволяет Вам также использовать автоматическое включение функции Anti-HiJack при включении зажигания (программируемая функция № 10, опция 3): режим Anti-HiJack будет автоматически активизирован при каждом включении зажигания.

Автоматическое включение режима Anti-HiJack происходит без дополнительных сигналов подтверждения. Дальнейшая работа режима Anti-HiJack будет аналогична описанному выше.









## Дистанционное управление дополнительными устройствами (канал 2)

1) Данная система имеет дополнительный 2-й канал, который позволяет управлять различными дополнительными устройствами, в первую очередь – электрическим замком крышки багажника при помощи встроенного реле.

Для управления электрическим замком крышки багажника нажмите кнопку  передатчика и удерживайте ее нажатой в течение 1,5 секунд при снятой охране и выключенном зажигании. Выход канала 2 будет также работать при включенном зажигании, но только если в этот момент открыта одна из дверей автомобиля. Это предотвратит случайное открывание багажника при движении автомобиля.

**Примечание:** Если выход дополнительного канала 2, запрограммированного для управления замком багажника, был включен в то время, когда система находится в режиме охраны, то система одновременно на некоторое время отключит датчик удара и триггер багажника для того, чтобы открывание багажника не вызвало срабатывание системы. Через 3 секунды после того, как багажник будет закрыт, система опять автоматически возьмет эти цепи под охрану.

2) Помимо описанной выше функции дистанционного отпирания замка крышки багажника, выход канала 2 системы может также использоваться для управления различными дополнительными устройствами и для ручного управления режимом “Турбо” (см. соответствующий раздел выше в данной инструкции). Для этого режим работы выхода канала 2 системы может быть запрограммирован при установке как:

- ♦ “**импульсный**” сигнал т.е. активизируемый на 1 секунду или на все время пока кнопка  передатчика удерживается в нажатом положении, но не более 25 секунд;
- ♦ “**постоянный**” сигнал, т.е. активизируемый при нажатии кнопки  передатчика на 1,5 секунды и работающий до следующего нажатия и удерживания кнопки  передатчика на 1,5 секунды.
- ♦ “**таймерный 30-секундный**” сигнал, активизируемый при нажатии кнопки  передатчика на 1,5 секунды и работающий в течение 30 секунд либо до следующего нажатия и удерживания кнопки  передатчика на 1,5 секунды.
- ♦ “**таймерный 1-минутный**” сигнал, активизируемый при нажатии кнопки  передатчика на 1,5 секунды и работающий в течение 60 секунд либо до следующего нажатия и удерживания кнопки  передатчика на 1,5 секунды.\*\*\*
- ♦ “**таймерный 3-х минутный**” сигнал, активизируемый при нажатии кнопки  передатчика на 1,5 секунды и работающий в течение 180 секунд либо до следующего нажатия и удерживания кнопки  передатчика на 1,5 секунды.\*\*\*

\*\*\* - данные режимы могут использоваться для ручного управления режимом “Турбо”

**Примечание:** Если выход 2-го канала системы запрограммирован как “импульсный”, “постоянный” или “таймерный”, то на время активизации канала в режиме охраны будут отключены вход датчика удара и вход зажигания. Если вход датчика удара или вход зажигания остается активным после окончания работы выхода 2-го канала системы – данная зона будет обойдена, сирена системы подаст 3 сигнала, а указатели поворота включатся 3 раза, а СИД системы в течение 30 секунд будет мигать сериями вспышек через паузу, указывая обойденную зону.

Если Вы используете какое-либо дополнительное устройство, подключенное к выходу канала 2 системы, обратитесь к Вашему мастеру-установщику за справкой по дистанционному управлению этим устройством.

**ВНИМАНИЕ:** Выход канала 2 системы также может быть запрограммирован при установке для выполнения дополнительных охранных или сервисных функций, таких как, например:

- дополнительная блокировка двигателя НЗ реле
- управление внутрисалонным освещением автомобиля
- управление закрыванием окон автомобиля при постановке системы на охрану
- управление дополнительным пейджером

Обратите внимание, что в этом случае выход канала 2 системы более **не будет** управляться с помощью передатчика и будет **всегда** исполнять **только** данную выбранную охранную или сервисную функцию. Уточните у Вашего мастера-установщика функцию, исполняемую выходом канала 2 системы.

## Автоматическое запираение дверей при включении зажигания

Если в Вашем автомобиле установлены электроприводы замков, данная система может быть запрограммирована таким образом, что каждый раз при включении зажигания через 3 секунды двери автомобиля будут заперты для обеспечения Вашей безопасности - если все двери автомобиля закрыты. Если какая-либо из дверей будет в этот момент открыта, двери запираются **не будут**.

Если Вы хотите включить данную функцию, обратитесь к Вашему мастеру-установщику или смотрите раздел “Программируемые функции” в “Инструкции по установке” (функция № 3).

### **Автоматическое отпирание дверей при выключении зажигания**

Если в Вашем автомобиле установлены электроприводы замков, то каждый раз при выключении зажигания двери автомобиля будут сразу же автоматически отпираться - если все двери автомобиля закрыты. Если какая-либо из дверей будет в этот момент открыта, двери отпираться *не будут*.

Если Вы хотите отключить данную функцию, обратитесь к Вашему мастеру-установщику или смотрите раздел “Программируемые функции” в “Инструкции по установке” (функция № 4).

### **Функция “центрального замка”**

Если произведены необходимые подключения и запрограммированы соответствующие функции, система сможет также выполнять функции центрального замка. При ручном запирании двери водителя все остальные двери будут также автоматически запираются. При ручном отпирании двери водителя все остальные двери будут также автоматически отпираться.

Если Вы хотите использовать данную функцию, обратитесь к Вашему мастеру-установщику.

### **Память состояния системы при отключении питания**

Система вновь вернется в то же самое состояние (на охране, снята с охраны, режим Valet, режим Anti-HiJack), в котором она находилась до момента отключения питания. В том случае, если питание было отключено, когда система находилась в режиме охраны, после подключения питания или при попытке запустить двигатель немедленно включится режим тревоги.



## Программирование кодов новых передатчиков системы

В память системы может быть запрограммировано всего до 4-х передатчиков. При программировании первого передатчика стираются коды всех ранее запрограммированных передатчиков. Таким образом, при попытке несанкционированного программирования кодов дополнительных передатчиков код Вашего “рабочего” передатчика будет автоматически удален из памяти системы, и Вы сразу же обратитесь на это внимание.

**ВНИМАНИЕ:** Помните, что каждая операция должна быть выполнена в течение 15 секунд после предыдущей операции. Если 15-секундный интервал превышен, система автоматически выйдет из режима программирования, что будет подтверждено одним коротким и одним длинным сигналом сирены. Если в процессе программирования было выключено зажигание, система также немедленно выйдет из режима программирования, и Вы услышите 1 короткий и 1 длинный сигналы сирены.

1. Снимите систему с охраны и сядьте в автомобиль.
2. Включите зажигание
3. В течение 15 секунд после включения зажигания нажмите кнопочный выключатель Valet 3 раза. Вы услышите 1 короткий сигнал сирены и СИД системы начнет медленно мигать, подтверждая, что система готова к программированию нового передатчика.

**Примечание:** Если ранее с помощью передатчика была активизирована функция Anti-HiJack, то необходимо будет сначала отключить данную функцию введением Вашего персонального кода отключения системы и затем уже нажать кнопочный переключатель Valet 3 раза и т.д.

4. Нажмите и удерживайте кнопку  /  нового передатчика до тех пор, пока Вы не услышите длинный сигнал сирены, подтверждающий, что программирование нового брелка-передатчика произведено. СИД системы при этом будет светиться постоянно, пока кнопка передатчика остается нажатой.

**ВНИМАНИЕ:** После программирования первого передатчика коды всех передатчиков, запрограммированных ранее, будут стерты из памяти системы.

5. Отпустите кнопку передатчика. СИД вновь начнет медленно мигать, подтверждая, что система готова к программированию следующего передатчика.
6. Повторите шаги 4 и 5 для программирования всех оставшихся передатчиков системы.

**ВНИМАНИЕ:** При попытке запрограммировать 5-й передатчик, код первого запрограммированного передатчика будет “вытеснен” из памяти системы, при попытке запрограммировать 6-й передатчик, код второго передатчика будет “вытеснен” из памяти системы, и т.д. Код одного и того же передатчика может быть запрограммирован 4 раза.

7. Для **выхода из режима программирования** передатчиков:

- ◆ выключите зажигание *или*
- ◆ подождите 15 секунд, не производя никаких действий *или*
- ◆ нажмите кнопочный переключатель Valet еще раз

Вы услышите 1 короткий и 1 длинный сигнал сирены, подтверждающие, что система вышла из режима программирования.

## Замена элементов питания

В корпусе передатчика установлен маленький красный светодиод, который подтверждает нажатие кнопок передатчика и также показывает состояние батареек передатчика. По мере разряда батареек Вы можете заметить уменьшение дальности действия передатчика.

Для замены батарейки:

1. Отверните винт, аккуратно подденьте и откройте крышку на обратной стороне передатчика.
2. Извлеките севшую батарейку, запомнив полярность установки.
3. Установите новую батарейку (типа 27A), убедитесь в соблюдении полярности.
4. Установите крышку обратно и заверните винт.

## ALLIGATOR M-550

### КРАТКОЕ ОПИСАНИЕ ОСНОВНЫХ ФУНКЦИЙ СИСТЕМЫ

#### ЗНАЧЕНИЯ СИГНАЛОВ СВЕТОДИОДНОГО ИНДИКАТОРА (СИД):

Часто мигает	Идет отсчет времени перед пассивной постановкой системы в режим охраны или перед автоматической повторной постановкой системы в режим охраны
Медленно мигает	Система находится в режиме охраны
Очень медленно мигает	Включен режим пассивной блокировки двигателя
Горит постоянно	Система находится в режиме Valet
Горит в течение 5 секунд при включенном зажигании	Дистанционно включен режим Anti-HiJack
1 вспышка ... пауза... и т.д.	Система сработала от датчика удара
2 вспышки ... пауза... и т.д.	Система сработала от триггера капота/багажника или эта цепь неисправна или открыта
3 вспышки ... пауза... и т.д.	Система сработала от триггера двери или эта цепь неисправна или открыта
4 вспышки ... пауза... и т.д.	Система сработала от включения зажигания или от отключения питания
Выключен	Система снята с охраны и включено зажигание

#### ЗНАЧЕНИЯ СИГНАЛОВ ПОДТВЕРЖДЕНИЯ СИРЕНЫ

1 сигнал	Система поставлена на охрану или включен режим Valet
1 длинный сигнал	Функция пассивной постановки на охрану временно отключена
1 короткий сигнал при включенном зажигании	Дистанционно включен режим Anti-HiJack
2 сигнала	Система снята с охраны или выключен режим Valet
2 сигнала при выключении зажигания	Включен режим Valet
3 сигнала	Одна из дверей, капот или багажник открыты при постановке системы на охрану или неисправен датчик удара
3 коротких сигнала при включенной охране	Сработал режим предупреждения
4 сигнала	Система снята с охраны и сработывала за время Вашего отсутствия
5 сигналов	Система снята с охраны; одна из зон охраны вызвала более 3-х сработываний системы и была отключена

#### ЗНАЧЕНИЯ СИГНАЛОВ УКАЗАТЕЛЕЙ ПОВОРОТА

1 вспышка	Система поставлена на охрану
2 вспышки	Система снята с охраны
3 вспышки при постановке на охрану	Одна из дверей, капот или багажник открыты при постановке системы на охрану или неисправен датчик удара
4 вспышки при снятии с охраны	Система снята с охраны и сработывала за время Вашего отсутствия







# Автомобильная охранная система с дистанционным управлением

## ALLIGATOR M-550

### ИНСТРУКЦИЯ ПО УСТАНОВКЕ ПРОГРАММИРУЕМЫЕ ФУНКЦИИ



(заводские установки выделены жирным шрифтом)

№	Нажать кнопку  передатчика (1 сигнал сирены)	Нажать кнопку  передатчика 1 раз (2 сигнала сирены)	Нажать кнопку  передатчика 2 раза (3 сигнала сирены)	Нажать кнопку  передатчика 3 раза (4 сигнала сирены)	Нажать кнопку  передатчика 4 или 5 раз (5 или 6 сигналов сирены)
1	<b>Пассивная постановка на охрану с запираем дверей включена</b>	Пассивная постановка на охрану выключена	Пассивная постановка на охрану без запираем дверей	---	---
2	<b>Подтверждающие сигналы сирены включены <sup>a)</sup></b>	Подтверждающие сигналы сирены выключены	---	---	---
3	Автоматическое заперение дверей при включении зажигания включено	<b>Автоматическое заперение дверей при включении зажигания выключено</b>	---	---	---
4	<b>Автоматическое отпирание дверей при выключении зажигания включено</b>	Автоматическое отпирание дверей при выключении зажигания выключено	---	---	---
5	<b>Автоматическая повторная постановка на охрану с запираем дверей включена</b>	Автоматическая повторная постановка на охрану выключена	Автоматическая повторная постановка на охрану без запираем дверей	---	---
6	Пассивная блокировка двигателя включена	<b>Пассивная блокировка двигателя выключена</b>	---	---	---
7	Функция защиты от ложных срабатываний FAPC™ включена <sup>b)</sup>	<b>Функция защиты от ложных срабатываний FAPC™ выключена</b>	---	---	---
8	<b>Отключение системы с помощью 1 нажатия переключателя Valet</b>	Отключение системы с помощью персонального секретного кода (Code) <sup>c)</sup>	---	---	---
9	Функция снятия системы с охраны в 2 этапа включена <sup>d)</sup>	<b>Функция снятия системы с охраны в 2 этапа выключена</b>	---	---	---
10	<b>Функция Anti-HiJack отключена</b>	Включение функции Anti-HiJack с помощью передатчика	Автоматическое включение функции Anti-HiJack при включении зажигания <sup>e)</sup>	---	---
11	Функция принудительного глушения двигателя в режиме Anti-HiJack включена <sup>e)</sup>	<b>Функция принудительного глушения двигателя в режиме Anti-HiJack выключена</b>	---	---	---

№	Нажать кнопку  (1 сигнал сирены)	Нажать кнопку  (2 сигнала сирены)	Нажать кнопку  (3 сигнала сирены)	Нажать кнопку  (4 сигнала сирены)	Нажать кнопку  (5 или 6 сигналов сирены)
12	Возможность охраны автомобиля с работающим двигателем включена	<b>Возможность охраны автомобиля с работающим двигателем выключена</b>	---	---	---
13	<b>Выход канала 2 системы: “отпирание багажника”</b>	Выход канала 2 системы: “импульсный”	Выход канала 2 системы: “постоянный”	Выход канала 2 системы: “таймерный 30 сек.”	Выход канала 2 системы: “таймерный 1-минутный” / “таймерный 3-х минутный” (5 / 6 сигналов сирены)
14	<b>Функция Темно-Синего провода: “(-) выход канала 2 системы”</b>	Функция Темно-Синего провода “(-) выход для дополнительной блокировки Н.З. реле”	Функция Темно-Синего провода: “(-) выход для управления внутрисалонным освещением”	Функция Темно-Синего провода: “(-) выход для закрывания окон”	Функция Темно-Синего провода: “(-) выход для управления пейджером”
15	<b>Функция Фиолетового провода: “(+) триггер двери”</b>	Функция Фиолетового провода: “(+) вход для подключения 5-проводного электропривода” <sup>ф)</sup>	---	---	---
16	<b>Функция Коричневого провода: “(-) триггер двери”</b>	Функция Коричневого провода “(-) вход для подключения 5-проводного электропривода” <sup>ф)</sup>	---	---	---
17	<b>Включение режима охраны через 3 секунды после подтверждения сигналов сирены</b>	Включение режима охраны через 45 секунд после подтверждающих сигналов сирены <sup>г)</sup>	---	---	---
18	<b>Длительность импульса, подаваемого на замки дверей: 0,8 с.</b>	Длительность импульса, подаваемого на замки дверей: 3,5 с.	Режим “Комфорт” <sup>д)</sup> : запирание: 30 с., отпирание: 0,8 с.	---	---

**Примечание: Функции № 11 - № 18 должны программироваться ТОЛЬКО квалифицированным мастером-установщиком при установке системы. Случайное изменение состояние этих функций может привести к неправильной работе или повреждению системы.**

**а)** - даже если подтверждающие сигналы сирены отключены, 3 и 4 сигнала сирены будут всегда подаваться при постановке на охрану и при снятии системы с режима охраны.

**б)** - см. описание работы функции № 7 в Инструкции пользователя (раздел “Функция защиты от ложных срабатываний FARC<sup>TM</sup>”)

**с)** - см. описание работы функции № 8 в Инструкции пользователя (раздел “Аварийное отключение системы”).

**д)** - см. описание работы функции № 9 в Инструкции пользователя (раздел “Снятие системы с охраны в 2 этапа”)

**е)** - см. описание работы функций № 10 и № 11 в Инструкции пользователя (раздел “Режим Anti-HiJack”)

**f)** - данные функции (№ 15 и № 16) позволяют реализовать функцию “центрального замка” на запирание дверей при запирании двери водителя и на отпирание дверей при отпирании двери водителя если установлен дополнительный 5-проводный электропривод в двери водителя. См. описание данной функции в разделах “Фиолетовый провод” и “Коричневый провод” ниже.

**g)** - данная функция (№ 17) необходима при установке на некоторые современные модели автомобилей со штатной задержкой выключения внутрисалонного освещения или с турбодвигателем. Если данная функция включена, система полностью встанет в режим охраны и будет срабатывать от всех зон/триггеров через 3 секунды после сигналов подтверждения сирены. В том случае, если в автомобиле установлена штатная задержка выключения внутрисалонного освещения – необходимо будет данную функцию **выключить**. Тогда, если при постановке системы на охрану с помощью передатчика включено внутрисалонное освещение автомобиля или если открыта одна из дверей автомобиля, система обойдет данную цепь и встанет в режим охраны со стандартными сигналами подтверждения (1 сигнал сирены и 1 мигание указателей поворота). Однако через 45 секунд, если дверь осталась открытой, сирена подаст 3 сигнала и указатели поворота мигнут 3 раза, подтверждая обход входа триггера двери. Система возьмет эту цепь под охрану через 3 секунды после того, как она перестанет быть активной.

**h)** - ряд современных моделей автомобилей оборудован штатной системой “Комфорт” или “Total Closure” (“закрыть все”), что позволяет запирать все двери и закрывать все окна и люк при закрытии замка двери водителя ключом. Для реализации данной функции можно использовать импульс управления запиранием дверей длительностью 30 с., при отпирании дверей будет подаваться стандартный импульс длительностью 0,8 с.

## Действия по программированию функций системы



### Вход в режим программирования:

- ◆ Снимите систему с охраны.
- ◆ Включите зажигание.
- ◆ В течение 15 секунд после включения зажигания нажмите кнопочный выключатель Valet 3 раза. Вы услышите 1 короткий сигнал сирены и СИД системы начнет медленно мигать.

**Примечание:** Если ранее с помощью передатчика была активизирована функция Anti-HiJack, то необходимо будет сначала отключить данную функцию введением Вашего персонального кода отключения системы и затем уже нажать кнопочный переключатель Valet 3 раза и т.д.

- ◆ Выключите зажигание. Вы услышите 1 короткий и 1 длинный сигнал сирены.
- ◆ В течение 3 секунд после сигналов сирены включите зажигание. Вы автоматически войдете в режим программирования **функции № 1**. СИД начнет мигать одиночными вспышками и сирена подаст 1 или 2 сигнала в зависимости от состояния функции № 1.



Каждый раз, когда Вы входите в режим программирования той или иной функции (даже если Вы при этом хотите сразу же перейти к следующей функции), СИД начнет мигать сериями вспышек в соответствии с номером функции и Вы услышите 1, 2, 3, 4, 5 или 6 сигналов сирены, показывающих состояние выбранной функции. После сигналов сирены Вы можете:

- 1) Изменить состояние данной функции. Нажмите и отпустите кнопку  передатчика для **включения** выбранной функции (сирена подаст 1 подтверждающий сигнал), либо нажмите и отпустите кнопку  передатчика для **выключения** выбранной функции (сирена подаст 2 подтверждающих сигнала, за исключением функции № 10, см. ниже)). Если же имеется несколько возможностей настройки данной функции, то переход между ними можно осуществлять последовательными нажатиями кнопки  передатчика. При этом Вы каждый раз услышите количество подтверждающих сигналов, соответствующее выбранной Вами настройке.
- 2) Перейти к другой функции нажав и отпустив кнопочный выключатель Valet количество раз, равное разнице между номерами текущей и необходимой функции.
- 3) Выйти из режима программирования (например, выключив зажигание).



**Примечание:** Не допускайте, чтобы между Вашими действиями прошло больше 15 секунд, иначе система автоматически выйдет из режима программирования, и Вы услышите один длинный сигнал сирены.

### 1. Программирование функции № 1



- а) После включения зажигания Вы услышите 1, 2 или 3 сигнала сирены, показывающих состояние **функции № 1** (1 сигнал - **включена** пассивная постановка в режим охраны с запиранием дверей; 2 сигнала - пассивная постановка в режим охраны выключена, 3 сигнала - включена пассивная постановка в режим охраны без запирания дверей). СИД при этом будет мигать одиночными вспышками через паузу.

- b) Для включения функции № 1 нажмите и отпустите кнопку /  передатчика, для **изменения состояния** функции № 1 нажмите и отпустите кнопку  передатчика 1 или 2 раза, или перейдите к программированию **функции № 2**.



## 2. Программирование функции № 2

- a) Нажмите и отпустите кнопочный выключатель Valet один раз. Вы войдете в режим программирования **функции № 2**. СИД начнет мигать сериями из 2 вспышек через паузу.
- b) Вы услышите 1 или 2 сигнала сирены, показывающих состояние **функции № 2** (1 сигнал - подтверждающие сигналы сирены **включены**; 2 сигнала - подтверждающие сигналы сирены выключены).
- c) Для включения функции № 2 нажмите и отпустите кнопку /  передатчика, для выключения функции № 2 нажмите и отпустите кнопку  передатчика или перейдите к программированию **функции № 3**.



## 3. Программирование функции № 3

- a) Нажмите и отпустите кнопочный выключатель Valet один раз. Вы войдете в режим программирования **функции № 3**. СИД начнет мигать сериями из 3 вспышек через паузу.
- b) Вы услышите 1 или 2 сигнала сирены, показывающих состояние **функции № 3** (1 сигнал - функция автоматического запираения дверей при включении зажигания включена; 2 сигнала - функция автоматического запираения дверей при включении зажигания **выключена**).
- c) Для включения функции № 3 нажмите и отпустите кнопку /  передатчика, для выключения функции № 3 нажмите и отпустите кнопку  передатчика или перейдите к программированию **функции № 4**.



## 4. Программирование функции № 4

- a) Нажмите и отпустите кнопочный выключатель Valet один раз. Вы войдете в режим программирования **функции № 4**. СИД начнет мигать сериями из 4 вспышек через паузу.
- b) Вы услышите 1 или 2 сигнала сирены, показывающих состояние **функции № 4** (1 сигнал - функция автоматического отпираения дверей при выключении зажигания **включена**; 2 сигнала - функция автоматического отпираения дверей при выключении зажигания выключена).
- c) Для включения функции № 4 нажмите и отпустите кнопку /  передатчика, для выключения функции № 4 нажмите и отпустите кнопку  передатчика или перейдите к программированию **функции № 5**.



## 5. Программирование функции № 5

- a) Нажмите и отпустите кнопочный выключатель Valet один раз. Вы войдете в режим программирования **функции № 5**. СИД начнет мигать сериями из 5 вспышек через паузу.
- b) Вы услышите 1, 2 или 3 сигнала сирены, показывающих состояние **функции № 5** (1 сигнал – автоматическая повторная постановка на охрану с запираением дверей **включена**; 2 сигнала - автоматическая повторная постановка на охрану выключена; 3 сигнала - автоматическая повторная постановка на охрану без запираения дверей включена).
- c) Для включения функции № 5 нажмите и отпустите кнопку /  передатчика, для **изменения состояния** функции № 5 нажмите и отпустите кнопку  передатчика 1 или 2 раза, или перейдите к программированию **функции № 6**.



## 6. Программирование функции № 6

- a) Нажмите и отпустите кнопочный выключатель Valet один раз. Вы войдете в режим программирования **функции № 6**. СИД начнет мигать сериями из 6 вспышек через паузу.
- b) Вы услышите 1 или 2 сигнала сирены, показывающих состояние **функции № 6** (1 сигнал – функция пассивной блокировки двигателя включена; 2 сигнала - функция пассивной блокировки двигателя **выключена**).
- c) Для включения функции № 6 нажмите и отпустите кнопку /  передатчика, для выключения функции № 6 нажмите и отпустите кнопку  передатчика или перейдите к программированию **функции № 7**.



## 7. Программирование функции № 7

- a) Нажмите и отпустите кнопочный выключатель Valet один раз. Вы войдете в режим программирования **функции № 7**. СИД начнет мигать сериями из 7 вспышек через паузу.
- b) Вы услышите 1 или 2 сигнала сирены, показывающих состояние **функции № 7** (1 сигнал – функция защиты от ложных срабатываний FAPC™ включена; 2 сигнала – функция защиты от ложных срабатываний FAPC™ **выключена**).
- c) Для включения функции № 7 нажмите и отпустите кнопку /  передатчика, для выключения функции № 7 нажмите и отпустите кнопку  передатчика или перейдите к программированию **функции № 8**.



## 8. Программирование функции № 8

- a) Нажмите и отпустите кнопочный выключатель Valet один раз. Вы войдете в режим программирования **функции № 8**. СИД начнет мигать сериями из 8 вспышек через паузу.
- b) Вы услышите 1 или 2 сигнала сирены, показывающих состояние **функции № 8** (1 сигнал - отключение системы производится с помощью **1 нажатия** кнопочного выключателя **Valet**; 2 сигнала - система может быть отключена только с помощью персонального секретного кода (Code)).
- c) Для использования кода "1" (1 нажатие выключателя **Valet**) нажмите и отпустите кнопку /  передатчика; для использования и программирования **нового персонального кода** отключения системы ("2"... "9") нажмите и отпустите кнопку  передатчика от 1 до 8 раз (сирена подаст от 2 до 9 сигналов, подтверждая программирование нового персонального кода) или перейдите к программированию **функции № 9**.



## 9. Программирование функции № 9

- a) Нажмите и отпустите кнопочный выключатель Valet один раз. Вы войдете в режим программирования **функции № 9**. СИД начнет мигать сериями из 9 вспышек через паузу.
- b) Вы услышите 1 или 2 сигнала сирены, показывающих состояние **функции № 9** (функция снятия системы с охраны в 2 этапа включена; 2 сигнала - функция снятия системы с охраны в 2 этапа **выключена**).
- c) Для включения функции № 9 нажмите и отпустите кнопку /  передатчика, для выключения функции № 9 нажмите и отпустите кнопку  передатчика или перейдите к программированию **функции № 10**.



## 10. Программирование функции № 10

- a) Нажмите и отпустите кнопочный выключатель Valet один раз. Вы войдете в режим программирования **функции № 10**. СИД начнет мигать сериями из 10 вспышек через паузу.
- b) Вы услышите 1, 2 или 3 сигнала сирены, показывающих состояние **функции № 10** (1 сигнал - функция режима Anti-HiJack **выключена**; 2 сигнала – включена функция дистанционного включения режима Anti-HiJack; 3 сигнала – включена функция автоматического включения режима Anti-HiJack при включении зажигания).
- c) Для включения функции № 10 нажмите и отпустите кнопку /  передатчика, для **изменения состояния** функции № 10 нажмите и отпустите кнопку  передатчика 1 или 2 раза, или перейдите к программированию **функции № 11**.

## 11. Программирование функции № 11



- a) Нажмите и отпустите кнопочный выключатель Valet один раз. Вы войдете в режим программирования **функции № 11**. СИД начнет мигать сериями из 11 вспышек через паузу.
- b) Вы услышите 1 или 2 сигнала сирены, показывающих состояние **функции № 11** (1 сигнал - функция принудительного глушения двигателя в режиме Anti-HiJack включена; 2 сигнала - функция принудительного глушения двигателя в режиме Anti-HiJack **выключена**).
- c) Для включения функции № 11 нажмите и отпустите кнопку /  передатчика, для выключения функции № 11 нажмите и отпустите кнопку  передатчика или перейдите к программированию **функции № 12**.

## 12. Программирование функции № 12



- a) Нажмите и отпустите кнопочный выключатель Valet один раз. Вы войдете в режим программирования **функции № 12**. СИД начнет мигать сериями из 12 вспышек через паузу.
- b) Вы услышите 1 или 2 сигнала сирены, показывающих состояние **функции № 12** (1 сигнал – функция охраны автомобиля с работающим двигателем **включена**; 2 сигнала – функция охраны автомобиля с работающим двигателем **выключена**);
- c) Для включения функции № 12 нажмите и отпустите кнопку /  передатчика, для выключения функции № 12 нажмите и отпустите кнопку  передатчика или перейдите к программированию **функции № 13**.

## 13. Программирование функции № 13



- a) Нажмите и отпустите кнопочный выключатель Valet один раз. Вы войдете в режим программирования **функции № 13**. СИД начнет мигать сериями из 13 вспышек через паузу.
- b) Вы услышите 1, 2, 3, 4, 5 или 6 сигналов сирены, показывающих состояние **функции № 13** (1 сигнал – выход канала 2 системы используется для **отпирания замка багажника**; 2 сигнала – выход канала 2 системы "импульсный"; 3 сигнала – выход канала 2 системы "постоянный"; 4 сигнала – выход канала 2 системы "таймерный 30 секунд"; 5 сигналов – выход канала 2 системы "таймерный 1 минута"; 6 сигналов – выход канала 2 системы "таймерный 3 минуты").

- с) Для включения функции № 13 нажмите и отпустите кнопку  передатчика, для **изменения состояния** функции № 13 нажмите и отпустите кнопку  передатчика 1, 2, 3, 4 или 5 раз, или перейдите к программированию **функции № 14**.



#### 14. Программирование функции № 14

- а) Нажмите и отпустите кнопочный выключатель Valet один раз. Вы войдете в режим программирования **функции № 14**. СИД начнет мигать сериями из 14 вспышек через паузу.
- б) Вы услышите 1, 2, 3, 4 или 5 сигналов сирены, показывающих состояние **функции № 14** (1 сигнал - функция Темно-Синего провода “**выход канала 2 системы**”; 2 сигнала – функция Темно-Синего провода “выход для дополнительной блокировки Н.З. реле; 3 сигнала – функция Темно-Синего провода “выход для управления внутрисалонным освещением”; 4 сигнала – функция Темно-Синего провода “выход для закрывания окон”; 5 сигналов – функция Темно-Синего провода “выход для управления пейджером”).
- с) Для включения функции № 14 нажмите и отпустите кнопку  передатчика, для **изменения состояния** функции № 14 нажмите и отпустите кнопку  передатчика 1, 2, 3 или 4 раза, или перейдите к программированию **функции № 15**.



#### 15. Программирование функции № 15

- а) Нажмите и отпустите кнопочный выключатель Valet один раз. Вы войдете в режим программирования **функции № 15**. СИД начнет мигать сериями из 15 вспышек через паузу.
- б) Вы услышите 1 или 2 сигнала сирены, показывающих состояние **функции № 15** (1 сигнал – функция Фиолетового провода “**(+) триггер двери**”; 2 сигнала – функция Фиолетового провода “Положительный вход для подключения 5-проводного электропривода двери водителя”).
- с) Для включения функции № 15 нажмите и отпустите кнопку  передатчика, для выключения функции № 15 нажмите и отпустите кнопку  передатчика или перейдите к программированию **функции № 16**.



#### 16. Программирование функции № 16

- а) Нажмите и отпустите кнопочный выключатель Valet один раз. Вы войдете в режим программирования **функции № 16**. СИД начнет мигать сериями из 16 вспышек через паузу.
- б) Вы услышите 1 или 2 сигнала сирены, показывающих состояние **функции № 16** (1 сигнал – функция Коричневого провода “**(-) триггер двери**”; 2 сигнала – функция Коричневого провода “Отрицательный вход для подключения 5-проводного электропривода двери водителя”).
- е) Для включения функции № 16 нажмите и отпустите кнопку  передатчика, для выключения функции № 16 нажмите и отпустите кнопку  передатчика или перейдите к программированию **функции № 17**.

#### 17. Программирование функции № 17

- а) Нажмите и отпустите кнопочный выключатель Valet один раз. Вы войдете в режим программирования **функции № 17**. СИД начнет мигать сериями из 17 вспышек через паузу.
- д) Вы услышите 1 или 2 сигнала сирены, показывающих состояние **функции № 17** (1 сигнал – задержка постановки системы на охрану по входу триггера двери **3 секунды** после сигналов подтверждения сирены; 2 сигнала - задержка постановки системы на охрану по входу триггера двери 45 секунд после сигналов подтверждения сирены).
- е) Для включения функции № 17 нажмите и отпустите кнопку  передатчика, для выключения функции № 17 нажмите и отпустите кнопку  передатчика или перейдите к программированию **функции № 18**.

#### 18. Программирование функции № 18

- а) Нажмите и отпустите кнопочный выключатель Valet один раз. Вы войдете в режим программирования **функции № 18**. СИД начнет мигать сериями из 18 вспышек через паузу.
- б) Вы услышите 1, 2 или 3 сигнала сирены, показывающих состояние **функции № 18** (1 сигнал - длительность импульса, подаваемого на замки дверей **0.8 с.**; 2 сигнала - длительность импульса, подаваемого на замки дверей 3.5 с.; 3 сигнала - длительность импульса запираения 30 с (управление режимом “Комфорт”), для отпирания дверей подается импульс 0.8 с).
- с) Для включения функции № 18 нажмите и отпустите кнопку  передатчика, для **изменения состояния** функции № 18 нажмите и отпустите кнопку  передатчика 1 или 2 раза, или нажмите кнопочный выключатель Valet еще раз для перехода к программированию **функции № 1**.

### Выход из режима программирования:

Система выйдет из режима программирования, если:



- ◆ было выключено зажигание, или
- ◆ в течение 15 секунд не производилось никаких действий.

При выходе из режима программирования Вы услышите 1 длинный сигнал сирены и СИД системы погаснет.

**Пример программирования:** Включите функцию автоматического запираия дверей при включении зажигания (функция № 3) и запрограммируйте выход канала 2 системы как “постоянный” (функция № 13):

1. Снимите систему с охраны и включите зажигание.
2. В течение 15 секунд после включения зажигания нажмите кнопочный выключатель Valet 3 раза. Вы услышите 1 короткий сигнал сирены и СИД системы начнет медленно мигать.

**Примечание:** Если ранее с помощью передатчика была активизирована функция Anti-HiJack, то необходимо будет сначала отключить данную функцию введением Вашего персонального кода отключения системы и затем уже нажать кнопочный переключатель Valet 3 раза и т.д..

3. Выключите зажигание. Вы услышите 1 короткий и 1 длинный сигнал сирены.
4. В течение 3 секунд после сигналов сирены включите зажигание. Вы автоматически войдете в режим программирования **функции № 1**. СИД начнет мигать одиночными вспышками и сирена подаст 1 или 2 сигнала в зависимости от состояния функции № 1.
5. Нажмите кнопочный выключатель Valet 2 раза. СИД начнет мигать сериями из 3-х вспышек и Вы услышите 2 сигнала сирены (показывающий фабричную установку функции № 3 – “Автоматическое запираие дверей при включении зажигания **выключено**”)
6. Нажмите кнопку  передатчика. Вы услышите 1 сигнал сирены. Функция № 3 теперь **включена**.
7. Нажмите кнопочный выключатель Valet 10 раз. После каждого нажатия кнопки Valet сирена будет подавать сигналы подтверждения, соответствующие состоянию каждой последующей функции.
8. СИД начнет мигать сериями из 13 вспышек и Вы услышите 1 сигнал сирены (показывающий фабричную установку функции № 13 – “Выход канала 2 системы используется для **отпирания замка багажника**”)
9. Нажмите кнопку  передатчика 2 раза. После первого нажатия кнопки  передатчика Вы услышите 2 сигнала сирены, а после второго - 3 сигнала сирены. Функция № 13 теперь запрограммирована как “Выход канала 2 системы – **постоянный сигнал**”).
10. Выключите зажигание. Вы услышите 1 длинный сигнал сирены, подтверждающий, что система вышла из режима программирования. СИД системы погаснет.

## **УСТАНОВКА ОСНОВНЫХ КОМПОНЕНТОВ СИСТЕМЫ**

### **ЦЕНТРАЛЬНЫЙ БЛОК УПРАВЛЕНИЯ**

Выберите место для установки центрального блока управления в салоне (например, за или под приборной панелью) и закрепите его при помощи двух шурупов. Центральный блок управления можно также закрепить при помощи пластиковых перетяжек.

**Не устанавливайте** центральный блок управления в моторном отсеке, так как он не герметичен. Избегайте устанавливать блок непосредственно на имеющиеся в автомобиле электронные блоки. Они могут быть источником радиопомех, уменьшающих радиус действия передатчика или вызывающих перебои в работе.

### **СИРЕНА**

Выберите место для установки сирены в моторном отсеке, которое хорошо защищено от доступа из-под днища автомобиля. Не размещайте сирену рядом с сильно нагревающимися узлами или движущимися частями в моторном отсеке. Для предотвращения скопления влаги раструб сирены должен быть направлен вниз.

Установите сирену в выбранном месте при помощи входящих в комплект винтов и кронштейна.

### **КОНЦЕВЫЕ ВЫКЛЮЧАТЕЛИ КАПОТА И БАГАЖНИКА**

В комплект системы входит концевой выключатель для обеспечения охраны капота автомобиля. Выключатель должен всегда устанавливаться на служащую массой металлическую поверхность автомобиля. Важно выбрать такое место, где исключается скопление или протекание воды, избегайте мест стока влаги на стенках крыльев капота или багажника. Выбирайте места, защищенные резиновыми прокладками, когда капот закрыт.

Концевой выключатель может быть установлен с помощью прилагаемой скобы или в монтажном отверстии на 6 мм (1/4 дюйма). Помните, что при правильной установке концевой выключатель должен иметь ход как минимум 6 мм (1/4 дюйма) при закрывании капота.

Вы можете также установить дополнительный концевой выключатель для обеспечения охраны багажника или задней двери автомобиля.

### **СВЕТОДИОДНЫЙ ИНДИКАТОР (СИД)**

В комплект входит красный светодиодный индикатор (СИД), который показывает состояние охранной системы. Он должен устанавливаться на приборной панели и быть хорошо виден снаружи автомобиля, но не должен отвлекать водителя. После выбора места установки проверьте возможность прокладки проводов за панелью и убедитесь, что при сверлении отверстия не будут повреждены существующие компоненты.

Просверлите отверстие диаметром 7 мм и пропустите в него с лицевой стороны панели Красный и Синий провода светодиода. Установите светодиод в просверленное отверстие.

### **КНОПЧНЫЙ ВЫКЛЮЧАТЕЛЬ VALET**

Выберите место установки кнопочного выключателя Valet, которое, с одной стороны, должно быть легко доступно для водителя автомобиля, а с другой стороны, не позволит угонщику быстро найти переключатель Valet и отключить систему. Переключатель может быть установлен, например, в нижней части приборной панели с помощью 2-сторонней липкой ленты.

### **ДАТЧИК УДАРА**

Выберите твердую поверхность на переборке между салоном и моторным отсеком внутри салона и установите датчик при помощи двух прилагаемых винтов. Датчик также может быть легко установлен при помощи перетяжек под панелью приборов.

При любом методе крепления датчика убедитесь в наличии свободного доступа к датчику для его регулировки.



## ПОДСОЕДИНЕНИЕ ПРОВОДОВ СИСТЕМЫ

### 18-КОНТАКТНЫЙ РАЗЪЕМ (ВЕРХНИЙ РЯД):

**ОРАНЖЕВЫЙ ПРОВОД: ОТРИЦАТЕЛЬНЫЙ ВЫХОД 500 мА ПРИ ВКЛЮЧЕННОЙ ОХРАНЕ ДЛЯ БЛОКИРОВКИ ДВИГАТЕЛЯ НОРМАЛЬНО ЗАМКНУТЫМ РЕЛЕ (требуется установка дополнительного реле)**

ОРАНЖЕВЫЙ провод замыкается на “массу” при включенном режиме охраны и служит для управления дополнительным нормально замкнутым реле блокировки стартера или зажигания. Это отрицательный транзисторный слаботочный выход (максимальный ток нагрузки 500 мА) и должен использоваться только для управления катушкой реле.

**Подсоединение:** Подсоедините ОРАНЖЕВЫЙ провод к контакту № 86 дополнительного реле блокировки стартера. Подсоедините контакт № 85 реле к проводу от замка зажигания, на который поступает напряжение +12В, когда ключ зажигания находится в положении “ЗАПУСК” (CRANK), и присутствует напряжение 0В, когда ключ зажигания находится в любом ином положении.

Если используется блокировка цепи зажигания (что необходимо, например, для реализации функции активного глушения двигателя автомобиля или для реализации функции постановки на охрану с включенным двигателем), то Вы также можете подключить контакт № 85 реле к ЖЕЛТОМУ проводу системы.

Перережьте вышенайденный провод от замка зажигания, идущий к соленоиду стартера автомобиля, и подсоедините ту часть обрезанного провода, которая идет от замка зажигания, к контакту № 30 реле. Подсоедините другую часть провода к контакту № 87а реле как показано на схеме.

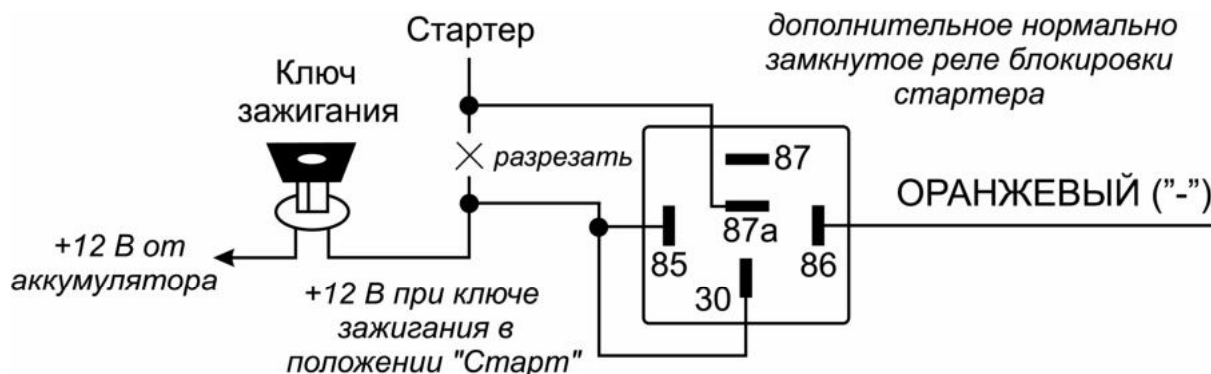

**Примечание:** Обратите внимание на то, что при использовании такого варианта подсоединения питание на реле блокировки будет подаваться только в момент попытки завести двигатель, таким образом, реле блокировки будет потреблять энергию аккумулятора только в момент попытки запуска двигателя.

**ВНИМАНИЕ:** Если используется функция *Anti-HiJack*, мы не рекомендуем использовать ОРАНЖЕВЫЙ провод системы для блокировки какой-либо иной цепи, кроме цепи стартера.

**2 БЕЛЫХ ПРОВОДА: ИМПУЛЬСНЫЙ ВЫХОД НА УКАЗАТЕЛИ ПОВОРОТА +12В ПОСТОЯННОГО ТОКА (2 x 7.5А МАКС.)**

1) Эти провода обеспечивают мигание указателей поворота при постановке и снятии системы с охраны, а также при срабатывании системы, при включении режима "Паника" и при срабатывании режима "Anti-HiJack" (если данная функция включена).

**Подсоединение:** Подсоедините БЕЛЫЕ провода системы к правым и левым указателям поворота автомобиля.

2) Вы также можете использовать БЕЛЫЕ провода системы для управления габаритными огнями автомобиля вместо указателей поворота:

- ♦ Если в автомобиле цепь управления габаритными огнями *положительной полярности*, подсоедините 2 БЕЛЫХ провода системы непосредственно к цепям управления правых и левых габаритных огней автомобиля.
- ♦ Если же цепь управления габаритными огнями *отрицательной полярности* (как в большинстве автомобилей японского производства), отсоедините КРАСНЫЙ/БЕЛЫЙ провод питания основного блока системы от КРАСНОГО провода системы, нарастите его и подсоедините к +12В аккумулятора. КРАСНЫЙ провод системы подсоедините к "массе" через предохранитель. После этого переставьте диоды, установленные в БЕЛЫХ проводах системы, в обратную полярность и подсоедините 2 БЕЛЫХ провода системы непосредственно к цепям управления правых и левых габаритных огней.

## **КОРИЧНЕВЫЙ ПРОВОД: (-) ТРИГГЕР ДВЕРИ / (-) ВХОД ДЛЯ ПОДКЛЮЧЕНИЯ 5-ПРОВОДНОГО ЭЛЕКТРОПРИВОДА**

1) Замыкание КОРИЧНЕВОГО провода на “массу” при открывании двери автомобиля вызовет немедленное срабатывание системы. Подсоединение триггера двери также необходимо для обеспечения работы функции пассивной постановки на охрану.

**Подсоединение:** Если штатный концевой выключатель двери замыкается на “массу” при открывании дверей (это типично для большинства автомобилей), Вы должны подсоединить КОРИЧНЕВЫЙ провод к одному из штатных концевых выключателей. В большинстве случаев КОРИЧНЕВЫЙ провод достаточно подсоединить только к одному концевому выключателю независимо от количества дверей в автомобиле.

**ВНИМАНИЕ:** Не используйте КОРИЧНЕВЫЙ провод, если полярность концевых выключателей дверей в автомобиле +12В (См. ФИОЛЕТОВЫЙ провод выше).

2) Если в автомобиле используются концевые выключатели дверей положительной полярности, КОРИЧНЕВЫЙ провод системы может быть также запрограммирован как “(-) вход для подключения 5-проводного электропривода” (программируемая функция № 16). В этом случае, при замыкании КОРИЧНЕВОГО провода на “массу” система будет автоматически подавать импульс для отпирания дверей автомобиля, а при отключении “массы” - импульс для запираания дверей автомобиля, но **только при выключенном режиме охраны**.

Использование данной функции позволит Вам реализовать функцию “центрального замка” без необходимости использования дополнительного модуля, достаточно будет только установить один 5-проводный электропривод в двери водителя и 2-проводные электроприводы в остальных дверях. После этого, при запираании или отпирании двери водителя система будет автоматически запирает или отпират все двери автомобиля.

**Подсоединение:** Среди проводов 5-проводного электропривода, установленного в двери водителя, найдите провод, соответствующий общему контакту встроенной в электропривод контактной группы. Подсоедините к нему КОРИЧНЕВЫЙ провод системы. Затем найдите провод, который замыкается с общим проводом встроенной контактной группы, когда дверь не заперта. Подключите этот провод к “массе” автомобиля. Третий провод встроенной контактной группы заизолируйте.

**СИНИЙ/ЧЕРНЫЙ ПРОВОД:** см. раздел “УПРАВЛЕНИЕ ЗАМКАМИ ДВЕРЕЙ” ниже.

**СИНИЙ/КРАСНЫЙ ПРОВОД:** см. раздел “УПРАВЛЕНИЕ ЗАМКАМИ ДВЕРЕЙ” ниже.

**ЗЕЛЕНый/ЧЕРНЫЙ ПРОВОД:** см. раздел “УПРАВЛЕНИЕ ЗАМКАМИ ДВЕРЕЙ” ниже.

**ЗЕЛЕНый/БЕЛЫЙ ПРОВОД:** см. раздел “УПРАВЛЕНИЕ ЗАМКАМИ ДВЕРЕЙ” ниже.

## **ЖЕЛТЫЙ ПРОВОД: +12В ПОСТОЯННОГО ТОКА НА ЗАМКЕ ЗАЖИГАНИЯ**

Данный провод информирует систему о наличии/отсутствии питания на замке зажигания. Таким образом, система определяет, находитесь ли Вы внутри или вне автомобиля

**Подсоединение:** Подсоедините ЖЕЛТЫЙ провод к проводу от замка зажигания, на котором имеется напряжение + 12В, когда ключ зажигания находится в положениях “ВКЛ.” (ON) И “ЗАПУСК” (CRANK), и напряжение 0В, когда ключ зажигания находится в положениях “ВЫКЛ.” (OFF) и “ACC”.

**ВНИМАНИЕ:** Если используется дополнительная блокировка цепи зажигания автомобиля, то ЖЕЛТЫЙ провод системы должен быть подключен к проводу, идущему от замка зажигания, между местом установки дополнительного реле блокировки и катушкой зажигания.

## **КРАСНЫЙ/БЕЛЫЙ ПРОВОД С ПРЕДОХРАНИТЕЛЕМ 5А: +12В ПОСТОЯННОГО ТОКА ОТ АККУМУЛЯТОРА**

Этот провод подает питание на основной блок системы. Он подсоединен через предохранитель 5А к КРАСНОМУ проводу системы.

## **18-КОНТАКТНЫЙ РАЗЪЕМ (НИЖНИЙ РЯД):**

### **КРАСНЫЙ ПРОВОД С ПРЕДОХРАНИТЕЛЕМ 15А: +12В ПОСТОЯННОГО ТОКА ОТ АККУМУЛЯТОРА**

Этот провод подает питание на основной блок системы и на встроенное реле управления указателями поворота. Подсоедините КРАСНЫЙ провод с предохранителем 15А к +12В постоянного тока от аккумулятора автомобиля.

### **БЕЛЫЙ/ЧЕРНЫЙ ПРОВОД: ПОЛОЖИТЕЛЬНЫЙ ВЫХОД ДЛЯ УПРАВЛЕНИЯ СИРЕНОЙ (1А)**

Проложите этот провод через резиновую втулку в теплоизоляционной перегородке к месту установки сирены.

**Подсоединение:** Подсоедините БЕЛЫЙ/ЧЕРНЫЙ провод системы к Красному проводу сирены. Подсоедините Черный провод массы сирены к “массе”.

### **ТЕМНО-ЗЕЛЕНый ПРОВОД: (-) ТРИГГЕР КАПОТА/БАГАЖНИКА**

Когда система находится в режиме охраны, при замыкании ТЕМНО-ЗЕЛЕНОГО провода на “массу” произойдет немедленное срабатывание системы.

**Подсоединение:** Подсоедините ТЕМНО-ЗЕЛЕНый провод к предварительно установленным концевым выключателям капота и/или багажника отрицательной полярности.

### **ФИОЛЕТОВЫЙ ПРОВОД: (+) ТРИГГЕР ДВЕРИ / (+) ВХОД ДЛЯ ПОДКЛЮЧЕНИЯ 5-ПРОВОДНОГО ЭЛЕКТРОПРИВОДА**

1) Замыкание ФИОЛЕТОВОГО провода на +12В при открывании двери автомобиля обеспечивает немедленное срабатывание системы. Подсоединение триггера двери также необходимо для обеспечения работы функции пассивной постановки на охрану.

**Подсоединение:** Если выключатель внутрисалонного освещения имеет на выходе +12В при открывании двери (большинство автомобилей Ford, ГАЗ), Вы должны подсоединить ФИОЛЕТОВЫЙ провод к одному из штатных концевых выключателей. В большинстве случаев ФИОЛЕТОВЫЙ провод достаточно подсоединить только к одному концевому выключателю независимо от количества дверей в автомобиле.

**ВНИМАНИЕ:** Не используйте ФИОЛЕТОВЫЙ провод, если концевые выключатели дверей отрицательной полярности (См. КОРИЧНЕВЫЙ провод ниже).

2) Если в автомобиле используются концевые выключатели дверей отрицательной полярности, ФИОЛЕТОВЫЙ провод может быть также запрограммирован как “(+) вход для подключения 5-проводного электропривода” (программируемая функция № 15). В этом случае, при замыкании ФИОЛЕТОВОГО провода на +12 В, система будет автоматически подавать импульс для отпирания дверей автомобиля, а при отключении +12 В - импульс для запираания дверей автомобиля, но **только при выключенном режиме охраны**.

Использование данной функции позволит Вам реализовать функцию “центрального замка” без необходимости использования дополнительного модуля, достаточно будет только установить один 5-проводный электропривод в двери водителя и 2-проводные электроприводы в остальных дверях. После этого, при запираании или отпирании двери водителя система будет автоматически запирает или отпират все двери автомобиля.

**Подсоединение:** Среди проводов 5-проводного электропривода, установленного в двери водителя, найдите провод, соответствующий общему контакту встроенной в электропривод контактной группы. Подсоедините к нему ФИОЛЕТОВЫЙ провод системы. Затем найдите провод, который замыкается с общим проводом встроенной контактной группы, когда дверь не заперта. Подключите этот провод к постоянному питанию +12В автомобиля. Третий провод встроенной контактной группы изолируйте.

**СИНИЙ/БЕЛЫЙ ПРОВОД:** см. раздел “УПРАВЛЕНИЕ ЗАМКАМИ ДВЕРЕЙ” ниже.

**ЗЕЛЕНый/КРАСНЫЙ ПРОВОД:** см. раздел “УПРАВЛЕНИЕ ЗАМКАМИ ДВЕРЕЙ” ниже.

### **ТЕМНО-СИНИЙ ПРОВОД: ОТРИЦАТЕЛЬНЫЙ ВЫХОД КАНАЛА 2 (200 мА) /**

**“-“ ВЫХОД ДЛЯ ДОПОЛНИТЕЛЬНОЙ БЛОКИРОВКИ ДВИГАТЕЛЯ / “-“ ВЫХОД ДЛЯ УПРАВЛЕНИЯ ВНУТРИСАЛОННЫМ ОСВЕЩЕНИЕМ / “-“ ВЫХОД ДЛЯ ЗАКРЫВАНИЯ ОКОН АВТОМОБИЛЯ / “-“ ВЫХОД ДЛЯ УПРАВЛЕНИЯ ДОПОЛНИТЕЛЬНЫМ ПЕЙДЖЕРОМ (требуется установка дополнительного реле)**

В зависимости от состояния программируемой функции № 14 ТЕМНО-СИНИЙ провод системы может использоваться как:

- ♦ отрицательный выход канала 2 системы с программируемым алгоритмом работы (заводская установка функции № 14);
- ♦ отрицательный выход для дополнительной блокировки двигателя нормально замкнутым реле;
- ♦ отрицательный выход для управления внутрисалонным освещением автомобиля;
- ♦ отрицательный выход для закрывания окон автомобиля при постановке системы на охрану;
- ♦ отрицательный выход для управления дополнительным пейджером;

Это отрицательный транзисторный слаботочный выход (максимальный ток нагрузки 200 мА) и должен использоваться только для управления катушкой дополнительного реле.

1) Заводская установка функции ТЕМНО-СИНЕГО провода - "**отрицательный выход канала 2 системы для отпирания замка багажника**". Данный выход системы будет замыкаться на "массу" на 1 секунду при нажатии и удерживании кнопки  передатчика на 1,5 секунды при выключенной охране и выключенном зажигании, и должен использоваться для дистанционного открывания электрического замка крышки багажника (если автомобиль им оборудован).

Выход канала 2 системы будет также работать при включенном зажигании, но только если в этот момент открыта одна из дверей автомобиля. Это предотвратит случайное открывание багажника при движении автомобиля.

Если же выход канала 2 активизирован при включенном режиме охраны, то в этом случае система одновременно на 3 секунды отключит вход датчика удара и триггер капота/багажника для того, чтобы открывание багажника не вызвало срабатывание системы. Через 3 секунды после того, как багажник будет закрыт, система опять автоматически возьмет эти цепи под охрану.



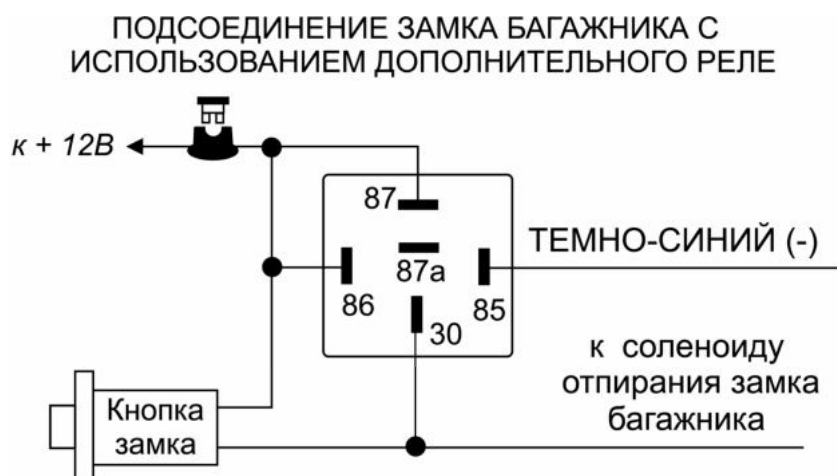





Это отрицательный транзисторный слаботочный выход (максимальный ток нагрузки 200 мА) и должен использоваться только для управления катушкой дополнительного реле.



**Подсоединение:** Подсоедините ТЕМНО-СИНИЙ провод к контакту № 85 дополнительного 30А реле, подсоедините контакт № 86 реле к +12В. Подсоедините остальные контакты реле как показано на схеме или в соответствии с выбранной функцией канала 2 системы.

**ВНИМАНИЕ:** Подсоединение ТЕМНО-СИНЕГО провода непосредственно к силовым цепям замка багажника или к некоторым устройствам дистанционного запуска двигателя приведет к повреждению основного блока системы.

2) Выход канала 2 системы (ТЕМНО-СИНИЙ провод) может также использоваться для управления различными **иными дополнительными устройствами**. Режим работы выхода канала 2 в этом случае может быть запрограммирован при установке системы (программируемая функция № 13) как:



- ♦ Отрицательный "**импульсный**" сигнал, активизируемый на 1 секунду или на все время, пока кнопка  передатчика удерживается в нажатом положении, но не более 25 секунд;
- ♦ Отрицательный "**постоянный**" сигнал, активизируемый при нажатии кнопки  передатчика на 1,5 секунды и работающий до следующего нажатия и удерживания кнопки  передатчика на 1,5 секунды.
- ♦ Отрицательный "**таймерный 30-секундный**" сигнал, активизируемый при нажатии кнопки  передатчика на 1,5 секунды и работающий в течение 30 секунд либо до следующего нажатия и удерживания кнопки  передатчика на 1,5 секунды.
- ♦ Отрицательный "**таймерный 1-минутный**" сигнал, активизируемый при нажатии кнопки  передатчика на 1,5 секунды и работающий в течение 1 минуты либо до следующего нажатия и удерживания кнопки  передатчика на 1,5 секунды.
- ♦ Отрицательный "**таймерный 3-х минутный**" сигнал, активизируемый при нажатии кнопки  передатчика на 1,5 секунды и работающий в течение 3 минут либо до следующего нажатия и удерживания кнопки  передатчика на 1,5 секунды.

В любом из описанных выше случаев:

- ♦ выход канала 2 системы может быть активизирован в любое время (при включенном или при выключенном режиме охраны, при включенном или при выключенном зажигании и т.д.);
- ♦ для того, чтобы работа дополнительных устройств, управляемых каналом 2, не вызывала срабатывания системы, в режиме охраны система автоматически отключит вход датчика удара и вход зажигания на все время, пока выход канала 2 активизирован, + еще 3 секунды. Если вход датчика или вход зажигания остается активным после окончания работы выхода 2-го канала – данная зона будет обойдена, сирена подаст 3 сигнала, а указатели поворота включатся 3 раза.

**Подсоединение:** Подсоедините ТЕМНО-СИНИЙ провод к контакту № 85 дополнительного 30А реле, подсоедините контакт № 86 реле к +12В. Подсоедините остальные контакты реле в соответствии с выбранной функцией канала 2 системы.

**3)** Вы можете также использовать выход дополнительного канала 2 системы (ТЕМНО-СИНИЙ провод) для того, чтобы система подавала питание на замок зажигания в течение определенного времени. **В этом случае Вы сможете ставить систему в режим охраны с заведенным двигателем, не оставляя ключи в замке зажигания** (если включена программируемая функция № 12):

- ♦ Перед выключением зажигания активизируйте выход канала 2 системы нажатием и удерживанием кнопки  передатчика на 1,5 секунды. Система начнет подавать напряжение на замок зажигания в обход ключа зажигания.
- ♦ Выньте ключи из замка зажигания (двигатель будет продолжать работать), выйдите из автомобиля, убедитесь, что все двери, капот и багажник закрыты и поставьте систему в режим охраны автомобиля с работающим двигателем, нажав кнопку  передатчика на 3 секунды.
- ♦ После снятия системы с охраны вставьте ключи в замок зажигания и включите зажигание. После этого отключите канал 2 системы нажатием и удерживанием кнопки  передатчика на 1,5 секунды. Двигатель будет продолжать работать.

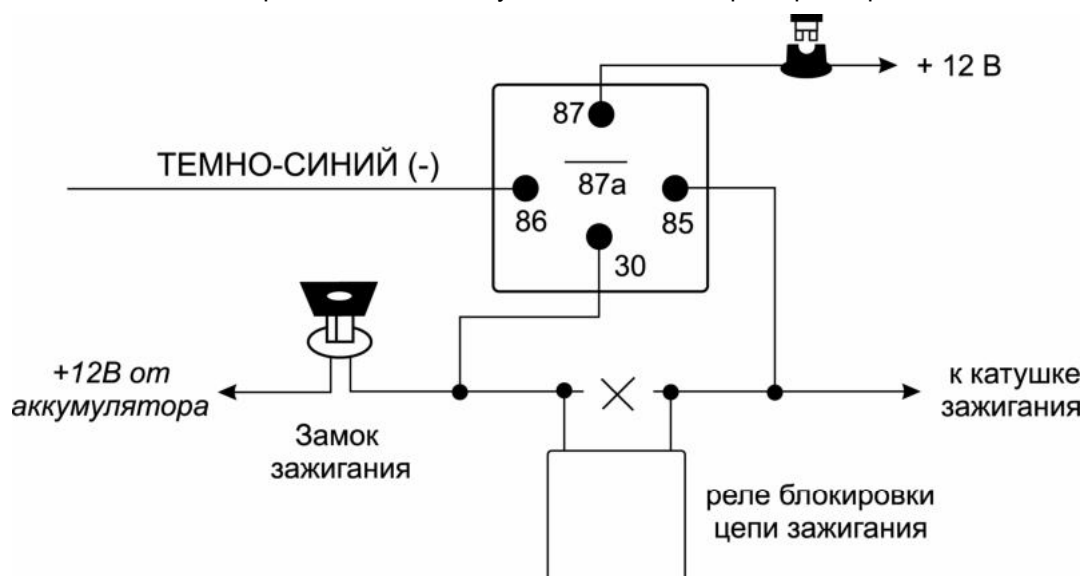

Для реализации данной функции:

- Включите программируемую функцию № 12 (возможность постановки автомобиля на охрану с работающим двигателем).
- Одна из цепей блокировки двигателя ДОЛЖНА использоваться для блокировки цепи зажигания.
- Запрограммируйте тип выхода канала 2 системы как “**постоянный**” (функция № 13);
- Подсоедините ТЕМНО-СИНИЙ провод системы к контакту № 86 дополнительного реле.
- Подсоедините контакты № 85 и № 30 реле к проводу от замка зажигания, на который поступает напряжение +12В, когда ключ зажигания находится в положениях “ВКЛ” (ON) и “ЗАПУСК” (CRANK) и присутствует напряжение 0В, когда ключ зажигания находится в любом ином положении. Контакт № 85 реле должен быть подключен к данному проводу ПОСЛЕ места подсоединения дополнительного реле блокировки цепи зажигания (как показано на схеме ниже).
- Подсоедините контакт № 87 реле к постоянному питанию +12В через предохранитель.



4) Вы можете также использовать выход дополнительного канала 2 системы для **ручного включения режима "турбо"** при установке системы на автомобиль с двигателем, оснащенный турбонаддувом

В этом случае:

- ◆ Припаркуйте автомобиль и, пока двигатель автомобиля все еще работает на холостом ходу, переведите рычаг переключения передач в положение "PARK" или в нейтральное положение, и поставьте автомобиль на стояночный тормоз.
- ◆ Перед выключением зажигания активизируйте выход канала 2 системы нажатием и удерживанием кнопки  передатчика на 1,5 секунды. Система будет подавать напряжение на замок зажигания в обход ключа зажигания в течение в течение 1-й или 3-х минут (рекомендованная установка – 3 минуты).
- ◆ Выньте ключи из замка зажигания (двигатель будет продолжать работать), выйдите из автомобиля, убедитесь, что все двери, капот и багажник закрыты и поставьте систему в режим охраны автомобиля с работающим двигателем, нажав кнопку  передатчика на 3 секунды.
- ◆ Двигатель автомобиля будет продолжать работать на холостом ходу под управлением системы в течение запрограммированного времени, после чего будет автоматически остановлен и система перейдет в стандартный режим охраны. Вы можете также остановить двигатель до истечения запрограммированного времени нажатием и удерживанием кнопки  передатчика на 1,5 секунды.

Для реализации данной функции:

- а) Включите программируемую функцию № 12 (возможность постановки автомобиля на охрану с работающим двигателем).
- б) Запрограммируйте выход дополнительного канала 2 системы как "таймерный 1-минутный" или "таймерный 3-х минутный" (функция № 13).
- в) Одна из цепей блокировки двигателя ДОЛЖНА использоваться для блокировки цепи зажигания.
- г) Подсоедините ТЕМНО-СИНИЙ провод системы к контакту № 86 дополнительного реле.
- е) Подсоедините контакты № 85 и № 30 реле к проводу от замка зажигания, на который поступает напряжение +12В, когда ключ зажигания находится в положениях "ВКЛ" (ON) и "ЗАПУСК" (CRANK) и присутствует напряжение 0В, когда ключ зажигания находится в любом ином положении. Контакт № 85 реле должен быть подключен к данному проводу ПОСЛЕ места подсоединения дополнительного реле блокировки цепи зажигания. Подсоедините контакт № 87 реле к постоянному питанию +12В через предохранитель (см. схему выше).

5) ТЕМНО-СИНИЙ провод может быть также запрограммирован как "**отрицательный выход для дополнительной блокировки двигателя**" (программируемая функция № 14). В этом случае данный выход системы уже более не будет управляться нажатием кнопки  передатчика. Вместо этого, ТЕМНО-СИНИЙ провод будет автоматически замыкаться на "массу" при включенной охране и может использоваться для управления дополнительным нормально замкнутым реле блокировки стартера или зажигания.

**ВНИМАНИЕ:** Это отрицательный транзисторный слаботочный выход (максимальный ток нагрузки 200 мА) и должен использоваться *только* для управления катушкой дополнительного реле.

**Подсоединение:** Подсоедините ТЕМНО-СИНИЙ провод системы к контакту № 86 дополнительного реле. Подсоедините контакт № 85 реле к проводу от замка зажигания, на который поступает напряжение +12В, когда ключ зажигания находится в положении "ЗАПУСК" (CRANK), и присутствует напряжение 0В, когда ключ зажигания находится в любом ином положении

Перережьте вышенайденный провод, идущий от замка зажигания к соленоиду стартера автомобиля, и подсоедините ту часть обрезанного провода, которая идет от замка зажигания, к контакту № 87а реле. Подсоедините другую часть провода к контакту № 30 реле.



Схема подключения ТЕМНО-СИНЕГО провода для блокировки цепи зажигания автомобиля:



**Примечание:** Обратите внимание на то, что при использовании такого варианта подсоединения питание на реле блокировки будет подаваться только в момент попытки завести двигатель, таким образом, реле блокировки будет потреблять энергию аккумулятора только в момент попытки запуска двигателя.

**ВНИМАНИЕ:** Если используется функция Anti-HiJack, мы не рекомендуем подключать ТЕМНО-СИНИЙ провод для блокировки какой-либо иной цепи, кроме цепи стартера!

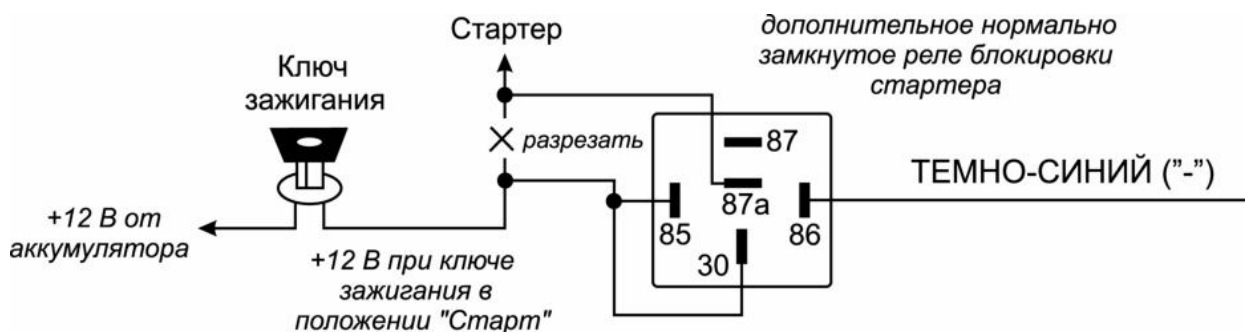
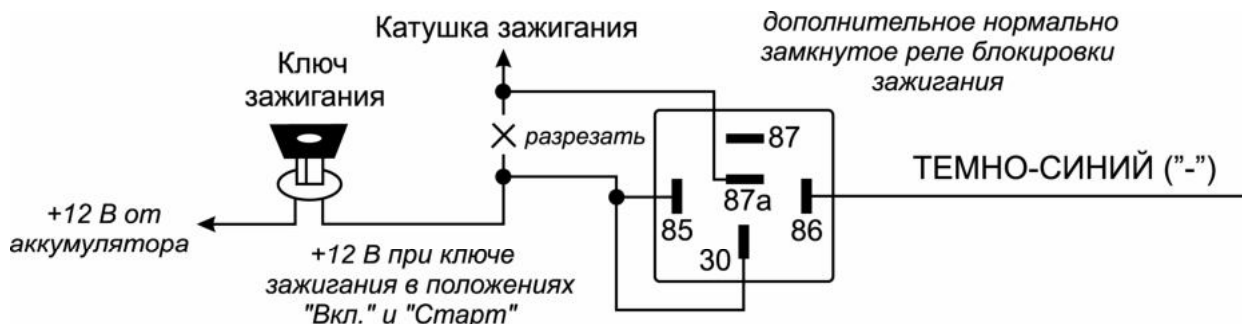
6) ТЕМНО-СИНИЙ провод может быть запрограммирован как “отрицательный выход для управления внутрисалонным освещением автомобиля” (программируемая функция № 14). В этом случае данный выход системы уже также более не будет управляться нажатием кнопки передатчика. Вместо этого ТЕМНО-СИНИЙ провод будет автоматически замыкаться на “массу” на 30 секунд после снятия системы с охраны и импульсно замыкаться на “массу” при срабатывании системы, обеспечивая включение или мигание внутрисалонного освещения автомобиля.

### ЦЕПЬ ВНУТРИСАЛОННОГО ОСВЕЩЕНИЯ ОТРИЦАТЕЛЬНОЙ ПОЛЯРНОСТИ

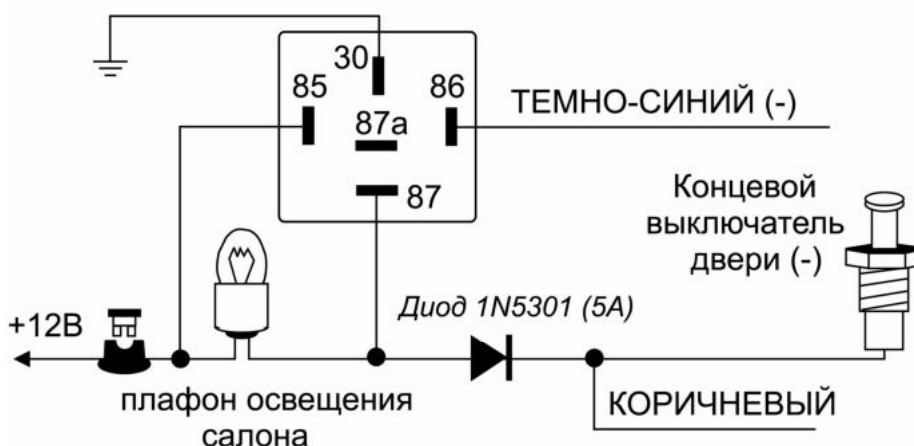

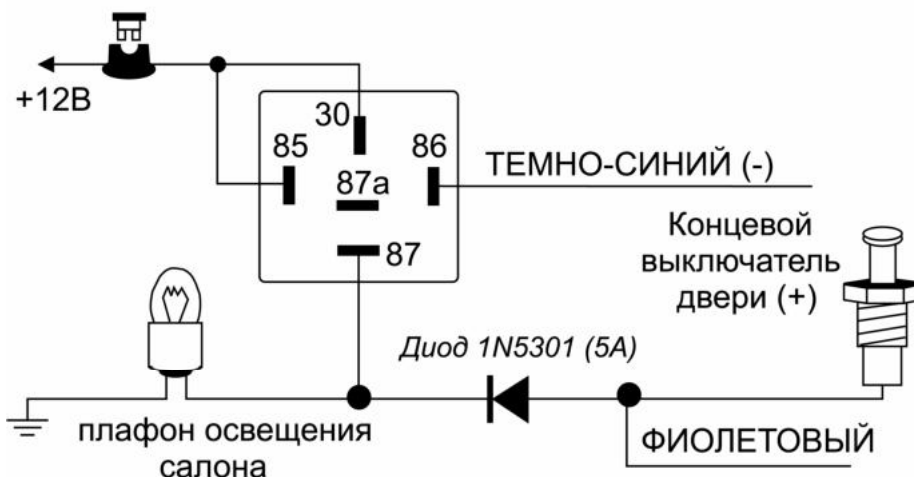

### ЦЕПЬ ВНУТРИСАЛОННОГО ОСВЕЩЕНИЯ ПОЛОЖИТЕЛЬНОЙ ПОЛЯРНОСТИ



**Подсоединение:** Подсоедините ТЕМНО-СИНИЙ провод к контакту № 86 дополнительного 30А реле и подсоедините контакт № 85 реле к +12В через предохранитель. Подсоедините остальные контакты реле в соответствии с полярностью цепи внутрисалонного освещения автомобиля как показано на схемах.

**Примечание:** Обратите внимание на то, что провод освещения салона и провод цепи концевого выключателя двери не всегда являются одним и тем же проводом. Например, во многих последних моделях автомобилей GM цепь освещения панели приборов выполнена Белым проводом, и этот провод не является проводом цепи концевого выключателя двери (к которому должен подключаться КОРИЧНЕВЫЙ провод отрицательного триггера двери системы). Тем не менее, именно к данному Белому проводу рекомендуется подсоединять ТЕМНО-СИНИЙ провод системы для управления освещением салона автомобиля. Мы рекомендуем использовать штатную цепь освещения салона автомобиля даже в том случае, если Вы не используете ее для подсоединения с цепью концевого выключателя двери.

**ВНИМАНИЕ:** В том случае, если Вы используете провод цепи концевого выключателя двери для управления внутрисалонным освещением автомобиля, **обязательно** установите диод для изолирования цепи триггера двери от цепи управления внутрисалонным освещением. В противном случае не сможет правильно работать функция автоматической повторной постановки системы в режим охраны.

7) Если автомобиль оборудован электрическими стеклоподъемниками, ТЕМНО-СИНИЙ провод системы может быть запрограммирован как **“отрицательный выход для закрывания окон автомобиля при постановке системы на охрану”** (программируемая функция № 14). В этом случае данный выход системы также уже более не будет управляться нажатием кнопки  передатчика. Вместо этого ТЕМНО-СИНИЙ провод будет автоматически замыкаться на “массу” на 30 секунд после постановки системы на охрану с помощью брелка-передатчика или после пассивной постановки на охрану. Нажатие кнопки  передатчика в течение этих 30 секунд остановит работу стеклоподъемников, не снимая систему с охраны.

Для того, чтобы работа электрических стеклоподъемников не вызвала срабатывания системы, система автоматически отключит вход датчика удара на все время, пока данный выход активизирован + еще 3 секунды.

**Подсоединение:** Найдите провод штатного модуля управления электрическими стеклоподъемниками автомобиля, при замыкании которого на “массу” происходит закрывание окон. Подсоедините ТЕМНО-СИНИЙ провод к данному проводу.

8) ТЕМНО-СИНИЙ провод может быть также запрограммирован как **“отрицательный выход для управления пейджером”** (программируемая функция № 14). В этом случае он также уже более не управляется при нажатии кнопки  передатчика, вместо этого ТЕМНО-СИНИЙ провод будет автоматически замыкаться на “массу” каждый раз при срабатывании системы.

**Подсоединение:** Подсоедините ТЕМНО-СИНИЙ провод к проводу отрицательного триггера дополнительного пейджера. В том случае, если пейджер управляется положительным триггером, используйте дополнительное реле, как показано на схеме.

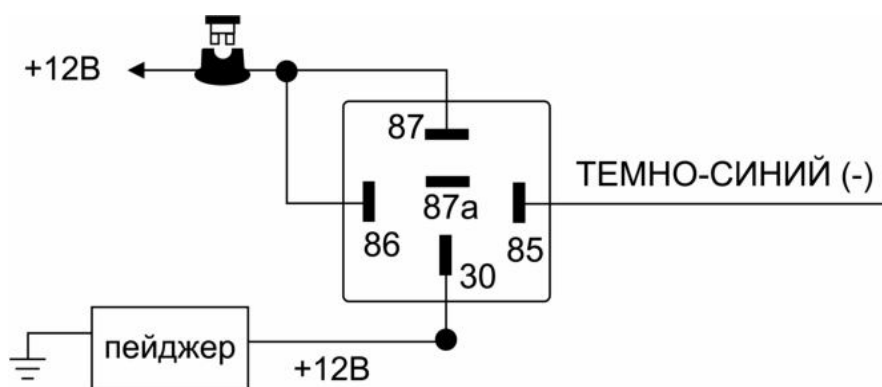

#### ЧЕРНЫЙ ПРОВОД: “МАССА”

Черный провод подает “массу” на основной блок системы.

**Подсоединение:** Подсоедините ЧЕРНЫЙ провод системы к отрицательной клемме аккумулятора или к заземленным частям корпуса автомобиля.

**ВНИМАНИЕ:** Не перепутайте этот провод с тонким Черным проводом антенны, который выходит из центрального блока управления отдельно.



## 2 ТОЛСТЫХ ЧЕРНЫХ ПРОВОДА: ВЫВОДЫ ВСТРОЕННОГО НОРМАЛЬНО РАЗОМКНУТОГО РЕЛЕ БЛОКИРОВКИ СТАРТЕРА (30А)

**Подсоединение:** Перережьте провод, идущий от замка зажигания к соленоиду стартера автомобиля (на этом проводе должно появляться напряжение +12В, когда ключ зажигания находится в положении “ЗАПУСК”, и напряжение 0В, когда ключ зажигания находится в положении “ВЫКЛ”).

Подсоедините ту часть обрезанного провода, которая идет от замка зажигания, к одному толстому ЧЕРНОМУ проводу, а другую часть обрезанного провода, идущую от стартера, подсоедините ко второму толстому ЧЕРНОМУ проводу.

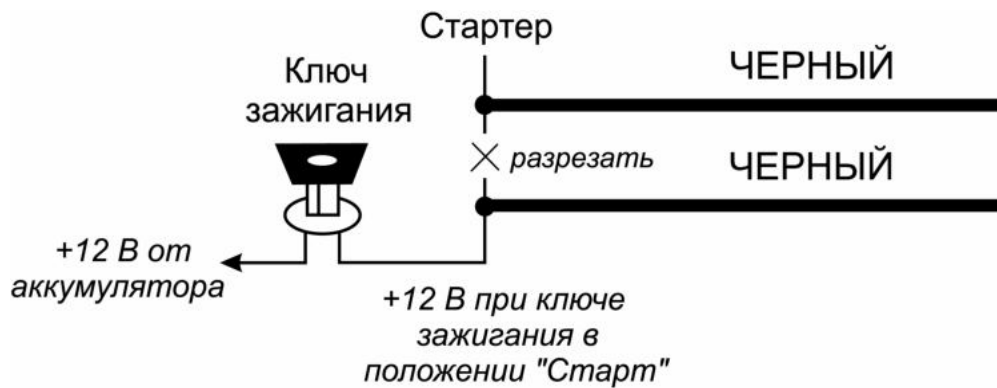

## УПРАВЛЕНИЕ ЗАМКАМИ ДВЕРЕЙ

СИНИЙ/ЧЕРНЫЙ, СИНИЙ/БЕЛЫЙ, СИНИЙ/КРАСНЫЙ, ЗЕЛЕНый/ЧЕРНЫЙ, ЗЕЛЕНый/БЕЛЫЙ и ЗЕЛЕНый/КРАСНЫЙ провода системы предназначены для подсоединения встроенных реле управления замками дверей. Функция каждого из этих проводов показана ниже.



Перед подключением системы к установленным электроприводам замков дверей необходимо определить тип штатной системы центрального замка. Для этого – выньте выключатель дверного замка из панели двери водителя и протестируйте провода, идущие от выключателя.

### **1. 3-ПРОВОДНАЯ СИСТЕМА ЦЕНТРАЛЬНОГО ЗАМКА, УПРАВЛЯЕМАЯ СИГНАЛОМ ОТРИЦАТЕЛЬНОЙ ПОЛЯРНОСТИ (см. схему 1)**

Если от выключателя идет 3 провода, один из которых постоянно замкнут на “массу” (независимо от положения выключателя), а из двух других проводов один будет замыкаться на “массу” при переводе выключателя в положение “Lock” (“Закрyто”), а другой будет замыкаться на массу при переводе выключателя в положение “Unlock” (“Открыто”) – Вы имеете дело с 3-проводной цепью отрицательной полярности.

- ◆ В автомобилях такого типа СИНИЙ/ЧЕРНЫЙ и ЗЕЛЕНый/ЧЕРНЫЙ провода системы НЕ используются.
- ◆ ЗЕЛЕНый/КРАСНЫЙ и СИНИЙ/КРАСНЫЙ провода системы должны быть подсоединены к “массе”.
- ◆ Подсоедините СИНИЙ/БЕЛЫЙ провод к штатному проводу запирания автомобиля.
- ◆ Подсоедините ЗЕЛЕНый/БЕЛЫЙ провод к штатному проводу отпирания автомобиля.

### **2. 3-ПРОВОДНАЯ СИСТЕМА ЦЕНТРАЛЬНОГО ЗАМКА, УПРАВЛЯЕМАЯ СИГНАЛОМ ПОЛОЖИТЕЛЬНОЙ ПОЛЯРНОСТИ (см. схему 2):**

Если от выключателя идет 3 провода, один из которых постоянно замкнут на +12 В (независимо от положения выключателя), а из двух других проводов один будет замыкаться на +12 В при переводе выключателя в положение “Lock” (“Закрyто”), а другой будет замыкаться на +12В при переводе выключателя в положение “Unlock” (“Открыто”) – Вы имеете дело с 3-проводной цепью положительной полярности.

- ◆ В автомобилях такого типа СИНИЙ/ЧЕРНЫЙ и ЗЕЛЕНый/ЧЕРНЫЙ провода системы НЕ используются.
- ◆ Подсоедините ЗЕЛЕНый/КРАСНЫЙ и СИНИЙ/КРАСНЫЙ провода системы к +12В постоянного тока.
- ◆ Подсоедините СИНИЙ/БЕЛЫЙ провод к штатному проводу запирания автомобиля.
- ◆ Подсоедините ЗЕЛЕНый/БЕЛЫЙ провод к штатному проводу отпирания автомобиля.

### **3. 5 (4)-ПРОВОДНАЯ СИСТЕМА ЦЕНТРАЛЬНОГО ЗАМКА, УПРАВЛЯЕМАЯ СИГНАЛОМ ОБРАТНОЙ (ПЕРЕМЕННОЙ) ПОЛЯРНОСТИ (см. схему 3):**

Если от выключателя идет 5 проводов (или иногда 4) – в данном автомобиле установлена штатная система центрального замка с переменной полярностью управляющего импульса. В таких системах нет штатных реле или собственно модуля центрального замка т.к. +12В подается непосредственно от выключателя на электроприводы замков и, к тому же, обеспечивается обратный выход на массу.

Один из 5 проводов, идущих от выключателя, будет постоянно замкнут на +12В, независимо от положения выключателя. Два провода (или один) будут постоянно замкнуты на массу, независимо от положения выключателя. Из двух оставшихся проводов – один будет замыкаться на +12В при переводе выключателя в положение “Lock” (“Закрyто”), а другой будет замыкаться на +12В при переводе выключателя в положение “Unlock” (“Открыто”).

В автомобилях данного типа необходимо перерезать штатные провода, идущие от главного выключателя замков дверей (“Master”), находящегося в водительской двери, к выключателям замков других дверей, а затем к электроприводам замков.

- ◆ Перережьте штатный провод запираения, идущий от главного выключателя, и подсоедините СИНИЙ/БЕЛЫЙ провод к той части перерезанного провода, которая идет к выключателям других дверей и к электроприводам замков. Подсоедините СИНИЙ/ЧЕРНЫЙ провод к другой части перерезанного провода запираения, которая идет к главному выключателю.
- ◆ Перережьте штатный провод отпираения, идущий от главного выключателя, и подсоедините ЗЕЛЕНый/БЕЛый провод к той части перерезанного провода, которая идет к выключателям других дверей и к электроприводам замков. Подсоедините ЗЕЛЕНый/ЧЕРНЫЙ провод к другой части перерезанного провода отпираения, которая идет к главному выключателю.
- ◆ Подсоедините ЗЕЛЕНый/КРАСНый и СИНИЙ/КРАСНый провода системы к +12В постоянного тока.

#### **4. ВАКУУМНАЯ СИСТЕМА ЦЕНТРАЛЬНОГО ЗАМКА (см. схему 4)**

На автомобилях марки Mercedes-Benz или Audi используется вакуумная система центрального замка. Она имеет электровыключатели (встроенные в пневмоприводы), которые подают +12В или “массу” на пневмонасос. Эти выключатели работают при запираении и отпираении дверей изнутри или ключом снаружи автомобиля. Полярность выключателей определяет, будет ли насос создавать давление или разрежение.

Подсоединение может выполняться либо под декоративной накладкой (панелью) слева от водителя, либо непосредственно на пневмонасосе, который обычно установлен в багажнике или под задним сиденьем.

- ◆ Подсоедините ЗЕЛЕНый/КРАСНый провод системы к +12В постоянного тока.
- ◆ Подсоедините СИНИЙ/КРАСНый провод системы к “массе”.
- ◆ Подсоедините остальные провода системы как показано на схеме 4.

**Примечание:** В автомобилях выпуска 1989 г. (или ранее) пневмонасос работает около 3 секунд. При установке системы на такие автомобили необходимо будет также запрограммировать длительность импульса, подаваемого на замки дверей, на 3.5 секунды (программируемая функция № 18).

#### **5. 1-ПРОВОДНАЯ СИСТЕМА ЦЕНТРАЛЬНОГО ЗАМКА, УПРАВЛЯЕМАЯ СИГНАЛОМ ОТРИЦАТЕЛЬНОЙ ПОЛЯРНОСТИ (см. схему 5)**

Если автомобиль марки Nissan, Mitsubishi или Lotus и в двери нет переключателя – необходимо найти провод, идущий из двери водителя, который замкнут на массу, если двери автомобиля открыты, и «разомкнут», если двери закрыты.

- ◆ В автомобилях данного типа СИНИЙ/КРАСНый и ЗЕЛЕНый/ЧЕРНый провода системы НЕ используются.
- ◆ Подсоедините ЗЕЛЕНый/КРАСНый провод системы к “массе”.
- ◆ Подсоедините остальные провода системы как показано на схеме 5.

#### **6. УСТАНОВКА ДОПОЛНИТЕЛЬНЫХ ЭЛЕКТРОПРИВОДОВ (см. схему 6):**

Если автомобиль не оборудован центральным замком или электроприводами замков дверей, Вы можете установить дополнительные электроприводы и подсоединить их к системе следующим образом:

- ◆ Подсоедините СИНИЙ/ЧЕРНый и ЗЕЛЕНый/ЧЕРНый провода системы к “массе”.
- ◆ Подсоедините СИНИЙ/КРАСНый и ЗЕЛЕНый/КРАСНый провода к +12 постоянного тока.
- ◆ Подсоедините ЗЕЛЕНый/БЕЛый провод к Синему проводу отпираения электропривода.
- ◆ Подсоедините СИНИЙ/БЕЛый провод к Зеленому проводу запираения электропривода.



#### **ФУНКЦИЯ “КОМФОРТ”**

Ряд современных автомобилей оборудован штатной системой “Комфорт” (или “Total Closure”), которая обеспечивает запираение всех дверей и закрытие всех окон и люка при запираении замка двери водителя ключом и удерживании его в замке в течение определенного времени.

Если функция № 18 запрограммирована соответствующим образом, то при постановке системы на охрану с помощью передатчика или при пассивной постановке на охрану система будет подавать импульс запираения 30 секунд. На этот период времени система также автоматически отключит все зоны и триггеры системы.

Если вход какой-либо зоны охраны остается активным после окончания импульса запираения – данная зона будет обойдена, сирена системы подаст 3 сигнала, а указатели поворота включатся 3 раза.

Во всех остальных случаях (при снятии системы с охраны, автоматической повторной постановке на охрану и т.д.) будут подаваться стандартные импульсы отпирания и запираения длительностью 0.8 с.

Работа данной функции может быть остановлена нажатием кнопки / передатчика в любой момент в течение времени работы данной функции после постановки системы на охрану. Система при этом останется в режиме охраны.

## **ПОДСОЕДИНЕНИЕ ДОПОЛНИТЕЛЬНЫХ РАЗЪЕМОВ СИСТЕМЫ**

### **2-КОНТАКТНЫЙ СИНИЙ РАЗЪЕМ: ПЕРЕКЛЮЧАТЕЛЬ VALET**

Проложите Серый и Черный провода, оканчивающиеся 2-контактным синим разъемом, от кнопочного переключателя VALET к основному блоку системы и подсоедините его к Синему разъему блока.

### **4-КОНТАКТНЫЙ БЕЛЫЙ РАЗЪЕМ: 2-х УРОВНЕВЫЙ ДАТЧИК УДАРА.**

Проложите Красный, Черный, Синий и Зеленый провода, оканчивающиеся 4-контактным белым разъемом, от датчика удара к основному блоку системы и подсоедините его с одной стороны к датчику удара, а с другой - к Белому разъему блока.

### **2-КОНТАКТНЫЙ БЕЛЫЙ РАЗЪЕМ: СВЕТОДИОДНЫЙ ИНДИКАТОР (СИД)**

Проложите Красный и Синий провода, оканчивающиеся 2-контактным белым разъемом, от СИДа к основному блоку системы и подсоедините его к Белому разъему блока.

## **ЗАВЕРШЕНИЕ УСТАНОВКИ:**

**АНТЕННА:** Вытяните тонкий Черный провод антенны во всю длину и закрепите его в том месте, где он не может быть поврежден. Избегайте укладки этого провода вокруг главных силовых жгутов проводки или близко к металлическим частям кузова.

**РЕГУЛИРОВКА ДАТЧИКА УДАРА:** Осторожно поверните регулировочный винт против часовой стрелки до упора при помощи маленькой отвертки (НЕ проворачивайте винт вокруг оси. Максимальный угол регулировки 270°). Закройте капот, багажник и поставьте систему на охрану. Подождите 6 секунд пока работа всех охраняемых устройств стабилизируется, затем сильно ударьте кулаком по *заднему бамперу* или по *передней стойке* с такой силой, которая была бы достаточной для того, чтобы разбить стекло. **Внимание!** Не стучите по стеклу, Вы можете его разбить!

Если система не сработала, поверните регулировочный винт по часовой стрелке (для увеличения чувствительности) примерно на 1/4 оборота и проверьте чувствительность датчика еще раз. Повторяйте эту процедуру до тех пор, пока не сработает сигнализация. Охрана должна срабатывать при сильном ударе по заднему бамперу автомобиля. При более слабом ударе должен срабатывать режим предупреждения и сирена подаст 3 коротких сигнала.

**Внимание!** При высокой чувствительности охрана будет срабатывать при вибрациях от проходящих рядом тяжелых автомобилей. Для уменьшения чувствительности поверните регулировочный винт против часовой стрелки

**ЗАЩИТА ПРОВОДКИ:** Всегда защищайте провода спиральными трубками или обматывайте их изолентой. Закрепите жгуты проводов по всей длине при помощи пластиковых перетяжек. Это обеспечит отсутствие повреждений проводов при их соприкосновении с горячими или острыми подвижными частями автомобиля.

### **ДОПОЛНИТЕЛЬНАЯ СИРЕНА С АВТОНОМНЫМ ПИТАНИЕМ ALLIGATOR BS-98M**

Данная система совместима с дополнительной сиреной с автономным питанием ALLIGATOR BS-98M. В данной сирене реализована схема защиты от обрыва проводов управления, таким образом, сирена немедленно сработает не только при попытке отключить аккумулятор автомобиля или при обрыве проводов питания, но и при попытке оборвать провод системы, управляющий сиреной (БЕЛЫЙ/ЧЕРНЫЙ провод).

**РАБОТА СИСТЕМЫ:** Уделите некоторое время просмотру соответствующих пунктов в Руководстве пользователя и детально объясните работу системы Вашему заказчику.

## **ТЕХНИЧЕСКИЕ ХАРАКТЕРИСТИКИ**

Номинальное напряжение питания	+12В постоянного тока
Номиналы предохранителей	
- на Красном проводе	15А
- на Красном/Белом проводе	5А
Потребление тока	<15мА в режиме охраны
Постановка на охрану	через 3/45 секунд после нажатия кнопки передатчика
Максимальное количество циклов режима тревоги	6 циклов по 30 секунд
Автоматическая повторная постановка на охрану	через 30 секунд после снятия с режима охраны
Автоматическая постановка на охрану	через 30 секунд после закрывания последней двери
Количество индицируемых зон охраны	5
Триггеры системы:	- отрицательный триггер двери - положительный триггер двери - отрицательный триггер капота/багажника - вход зажигания - датчик удара - зона предупреждения - питание системы
Количество каналов приемника	3
Максимальное количество передатчиков	4
Количество кодовых комбинаций	$1.8 \times 10^{24}$ с динамическим изменением кода

### **Предельно допустимые параметры:**









Напряжение питания	Не менее 9В, не более 16В
Диапазон рабочих температур (основной блок системы)	От -40 градусов С до +85 градусов С
Макс. ток нагрузки встроенного реле блокировки стартера:	Не более 30А
Макс. ток нагрузки выхода дополнительной цепи блокировки двигателя (Оранжевый провод):	Не более 500мА
Макс. ток нагрузки выходов управления указателями поворота:	Не более 15 А (2 x 7.5А)
Макс. ток нагрузки реле запираания:	Не более 20А
Макс. ток нагрузки реле отпираания:	Не более 20А
Макс. ток нагрузки выхода 2-го канала системы:	Не более 200мА
Макс. ток нагрузки выхода Белого/Черного провода системы (выход на сирену):	Не более 1А

## **КОМПЛЕКТ ПОСТАВКИ:**

1.	Основной блок системы	1 шт.
2.	2-х кнопочный радиопередатчик (пульт дистанционного управления)	2 шт.
3.	Комплект проводки с 18-контактным разъемом для подсоединения к основному разъему блока системы	1 шт.
4.	Сирена	1 шт.
5.	Двухуровневый датчик удара с соединительным кабелем	1 шт.
6.	Светодиодный индикатор (СИД) с соединительным кабелем	1 шт.
7.	Кнопочный переключатель Valet с соединительным кабелем	1 шт.
8.	Концевой выключатель кнопочного типа с установочным кронштейном и соединительной клеммой	1 шт.
9.	Элемент питания 12В типа 27А	2 шт.
10.	Наклейки на стекло автомобиля	2 шт.
11.	Руководство пользователя	1 шт.
12.	Руководство по установке	1 шт.
13.	Гарантийный талон	1 шт.
14.	Индивидуальная потребительская тара	1 компл.

## ФУНКЦИИ КНОПОК ПЕРЕДАТЧИКА

Передачки, входящие в комплект системы, программируются на заводе-изготовителе следующим образом:

ФУНКЦИЯ	КНОПКА	ПРИМЕЧАНИЕ
Дистанционная постановка / снятие с охраны		Нажать и отпустить
Дистанционное запираение / отпираение дверей (в режиме Valet или при включенном зажигании)		Нажать и отпустить
Бесшумная постановка/снятие с охраны		Нажать и отпустить
Постановка на охрану с отключением зоны предупреждения датчика удара	 , 	Нажать последовательно в течение 5 секунд
Постановка на охрану с отключением обеих зон датчика удара	 ,  , 	Нажать последовательно в течение 5 секунд
Включение режима охраны автомобиля с работающим двигателем (если включена функция № 12)		Нажать и удерживать 3 секунды при включенном зажигании
Выход канала 2 (дистанционное отпираение замка багажника/управление дополнительными устройствами)		Нажать и удерживать в течение 1,5 секунд
Дистанционное включение режима “Паника”	 + 	Нажать одновременно и удерживать в течение 3 секунд при <b>выключенном зажигании</b>
Дистанционное выключение режима “Паника”	 + 	Нажать и отпустить одновременно
Дистанционное включение режима “Anti-HiJack” (если включена функция № 10)	 + 	Нажать одновременно и удерживать в течение 3 секунд <b>при включенном зажигании</b>

**ВНИМАНИЕ:** Так как в передатчиках используется постоянно меняющийся (динамический) код, в определенных, достаточно редких ситуациях (например, при нажатии кнопок брелка более 30 раз вдали от автомобиля) может произойти рассинхронизация брелков и системы. В этом случае - подойдите к автомобилю и быстро нажмите кнопку передатчика дважды. Синхронизация будет восстановлена и брелок вновь сможет управлять системой.



## Программирование кодов новых передатчиков системы

В память системы может быть запрограммировано всего до 4-х передатчиков. При программировании первого передатчика стираются коды всех ранее запрограммированных передатчиков. Таким образом, при попытке несанкционированного программирования кодов дополнительных передатчиков код Вашего “рабочего” передатчика будет автоматически удален из памяти системы, и Вы сразу же обратитесь на это внимание.

**ВНИМАНИЕ:** Помните, что каждая операция должна быть выполнена в течение 15 секунд после предыдущей операции. Если 15-секундный интервал превышен, система автоматически выйдет из режима программирования, что будет подтверждено одним коротким и одним длинным сигналом сирены. Если в процессе программирования было выключено зажигание, система также немедленно выйдет из режима программирования, и Вы услышите 1 короткий и 1 длинный сигналы сирены.

1. Снимите систему с охраны и сядьте в автомобиль.
2. Включите зажигание
3. В течение 15 секунд после включения зажигания нажмите кнопочный выключатель Valet 3 раза. Вы услышите 1 короткий сигнал сирены и СИД системы начнет медленно мигать, подтверждая, что система готова к программированию нового передатчика.

**Примечание:** Если ранее с помощью передатчика была активизирована функция Anti-HiJack, то необходимо будет сначала отключить данную функцию введением Вашего персонального кода отключения системы и затем уже нажать кнопочный переключатель Valet 3 раза и т.д.

4. Нажмите и удерживайте кнопку  /  нового передатчика до тех пор, пока Вы не услышите длинный сигнал сирены, подтверждающий, что программирование нового брелка-передатчика произведено. СИД системы при этом будет светиться постоянно, пока кнопка передатчика остается нажатой.

**ВНИМАНИЕ:** После программирования первого передатчика коды всех передатчиков, запрограммированных ранее, будут стерты из памяти системы.

5. Отпустите кнопку передатчика. СИД вновь начнет медленно мигать, подтверждая, что система готова к программированию следующего передатчика.
6. Повторите шаги 4 и 5 для программирования всех оставшихся передатчиков системы.

**ВНИМАНИЕ:** При попытке запрограммировать 5-й передатчик, код первого запрограммированного передатчика будет “вытеснен” из памяти системы, при попытке запрограммировать 6-й передатчик, код второго передатчика будет “вытеснен” из памяти системы, и т.д. Код одного и того же передатчика может быть запрограммирован 4 раза.

7. Для **выхода из режима программирования** передатчиков:

- ◆ выключите зажигание *или*
- ◆ подождите 15 секунд, не производя никаких действий *или*
- ◆ нажмите кнопочный переключатель Valet еще раз

Вы услышите 1 короткий и 1 длинный сигнал сирены, подтверждающие, что система вышла из режима программирования.

## Замена элементов питания

В корпусе передатчика установлен маленький красный светодиод, который подтверждает нажатие кнопок передатчика и также показывает состояние батареек передатчика. По мере разряда батареек Вы можете заметить уменьшение дальности действия передатчика.

Для замены батарейки:

1. Отверните винт, аккуратно подденьте и откройте крышку на обратной стороне передатчика.
2. Извлеките севшую батарейку, запомнив полярность установки.
3. Установите новую батарейку (типа 27A), убедитесь в соблюдении полярности.
4. Установите крышку обратно и заверните винт.

Схема 1. 3-проводная система центрального замка, управляемая сигналом отрицательной полярности (большинство автомобилей японского производства)

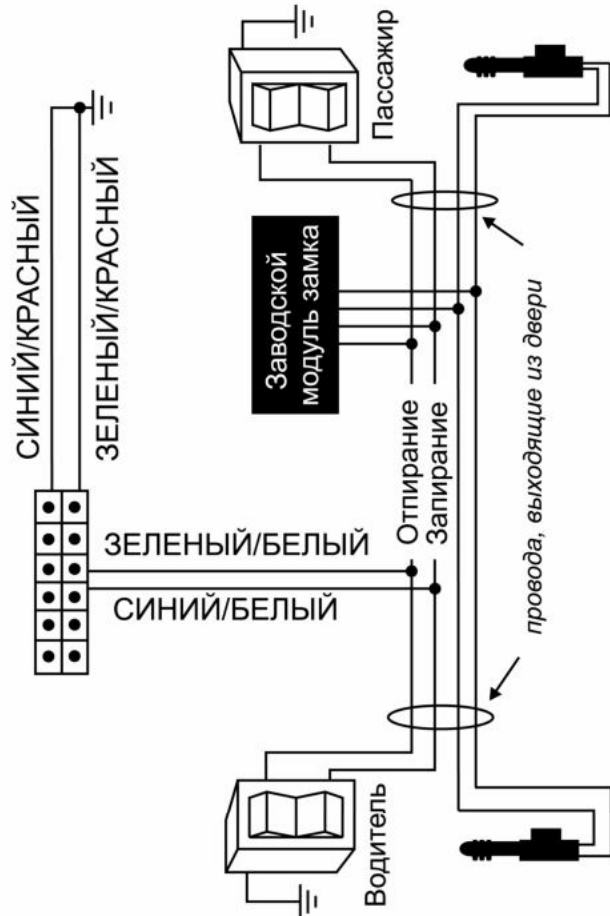

Зеленый/Черный и Синий/Черный провода системы не используются. Заизолируйте их отдельно друг от друга

Схема 2. 3-проводная система положительной полярности (большинство легковых автомобилей марки GM)

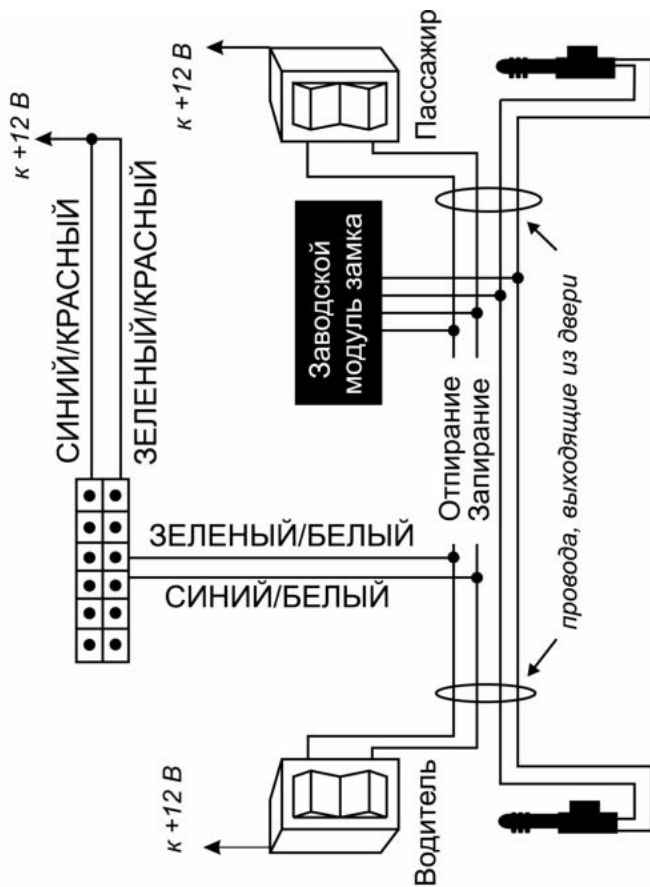

Зеленый/Черный и Синий/Черный провода системы не используются. Заизолируйте их отдельно друг от друга



Схема 3. 5 (4) проводная система с обратной (переменной) полярностью (большинство легковых а/м марки Форд и Крайслер; большинство грузовых а/м марки Форд и GM)



Схема 4. Вакуумная система (Мерседес-Бенц и Ауди)



Схема 5. Однопроводный тип цепи дверных замков с отрицательной полярностью (некоторые автомобили марки Ниссан, Mazda и др.)

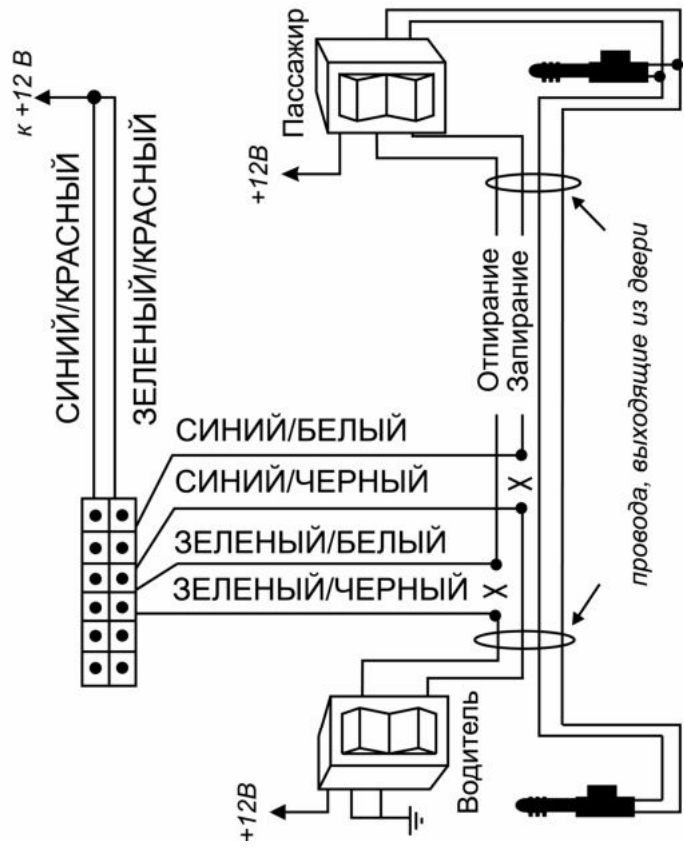

Синий/Красный и Зеленый/Черный провода системы не используются. Изолируйте их отдельно друг от друга

Схема 6. Установка дополнительных электроприводов

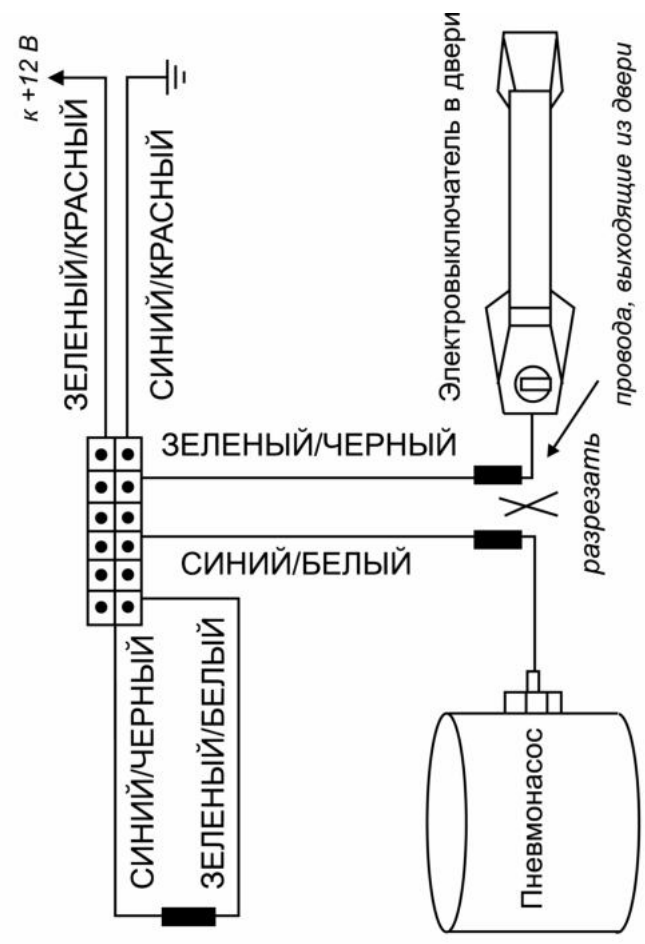
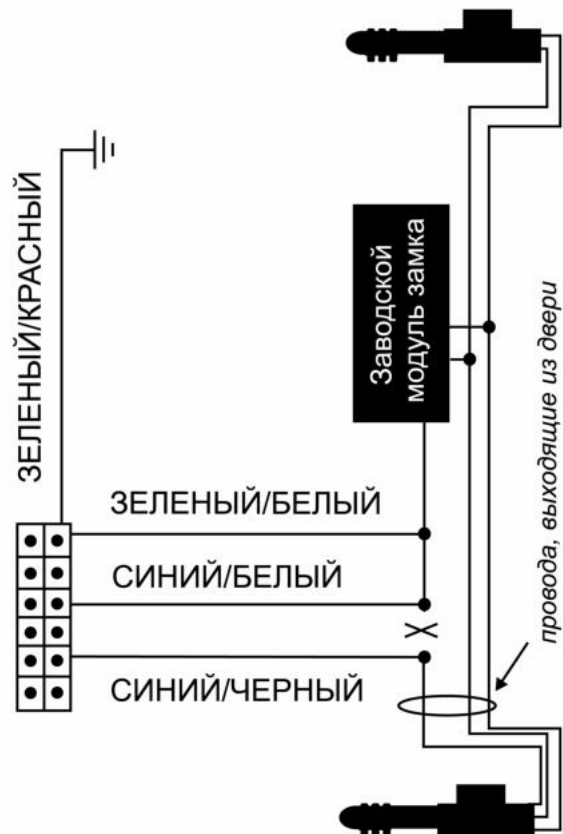